

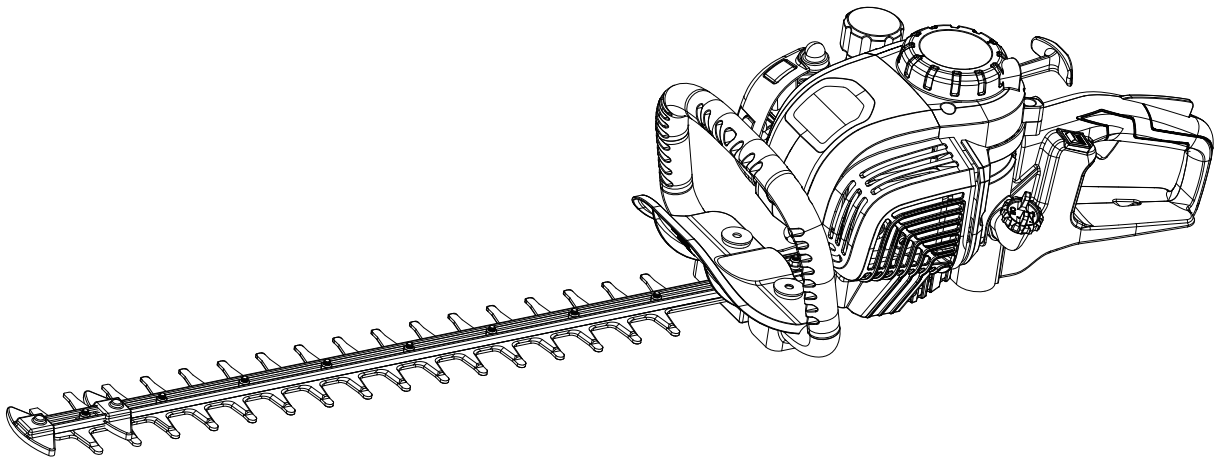

4-Cycle 1.62 cu in. (26.5 cc) Engine Gasoline Powered Hedge Trimmer

Operator's manual
Model: HT4QL-L



For customer support, please call 1-800-261-3981 or send email to:

Service@senixtools.com

SAVE THIS MANUAL FOR FUTURE REFERENCE.

• SAFETY & INTERNATIONAL SYMBOLS •

This operator's manual describes safety and international symbols and pictographs that may appear on this product. Read the operator's manual for complete safety, assembly, operating and maintenance and repair information.



To reduce the risk of injury, user must read instruction manual.



DANGER!
Risk of electrocution!



Thrown objects and loud noise can cause severe eye injury and hearing loss. Wear eye protection meeting current ANSI Z87.1 standards and ear protection when operating this unit. Wear head protection when operating this unit. Fallen objects can cause severe head injury. Use a full face shield when needed.



Thrown objects can ricochet and result in personal injury or property damage.



Keep all bystanders at least 50 ft. away.



Wear hand protection.



Indicates danger, warning or caution. Precautions that involve your safety.



Wear non-slip safety footwear.



DO NOT USE E85 or E15 FUEL IN THIS UNIT
CAUTION: It has been proven that fuel containing greater than 10% ethanol will likely damage this engine and void the warranty.



Failure to keep your hands away from the blade will result in serious personal injury.



Always use clean, fresh unleaded fuel. Refer to operator's manual for the proper type of oil.



Avoid power lines, use in dry conditions



Do not expose to rain.



Hot surface. Do not touch a hot muffler or cylinder. You may get burned. These parts get extremely hot from operation. They remain hot for a short time after the unit is turned off.

TABLE OF CONTENTS

SAFETY.....	3
KNOW YOUR UNIT.....	6
SPECIFICATIONS*.....	6
UNPACKING.....	7
OPERATION.....	8
MAINTENANCE.....	12
TROUBLESHOOTING.....	15
PARTS.....	16
PARTS LIST.....	17
WARRANTY.....	18

SAFETY

DANGER:

Signals an EXTREME hazard. Failure to obey a safety **DANGER** symbol **WILL** result in serious injury or death to yourself or to others.

WARNING:

Crude oil, gasoline, diesel fuel and other petroleum products can expose you to chemicals including toluene and benzene, which are known to the State of California to cause cancer and birth defects or other reproductive harm. These exposures can occur in and around oil fields, refineries, chemical plants, transport and storage operations such as pipelines, marine terminals, tank trucks and other facilities and equipment. For more information go to:
www.P65Warnings.ca.gov/petroleum.

WARNING:

Signals a SERIOUS hazard. Failure to obey a safety **WARNING** symbol **CAN** result in serious injury to yourself or to others.

CAUTION:

Signals a MODERATE hazard. Failure to obey a safety **CAUTION** symbol **MAY** result in property damage or injury to yourself or to others.

NOTE: Advises you of information or instructions vital to the operation or maintenance of the equipment.

WARNING:

CALIFORNIA PROPOSITION 65

his product contains a chemical known to the state of California to cause cancer, birth defects or other reproductive harm.

Read the operator's manual and follow all warnings and safety instructions. Failure to do so can result in serious injury to the operator and/or bystanders.

SAFETY WARNINGS

1. Proper safety precautions must be observed. Like all power equipment this unit must be handled carefully. **DO NOT EXPOSE YOURSELF OR OTHERS TO DANGER.** Follow these general rules. Do not permit others to use this unit unless they are thoroughly

- responsible and have read, and understood the manual and are trained in the operation of the unit.
2. Always wear safety goggles for eye protection. Dress properly. Do not wear loose clothing or jewelry that could become caught in moving parts of the unit. Safe, sturdy, nonskid footwear should always be worn. Always wear heavy, long pants, boots, gloves, and a long-sleeve shirt. Do not wear loose clothing, jewelry, short pants, sandals, or go barefoot. Secure hair so it is above shoulder level. Long hair should be tied back. It is recommended that legs and feet be covered to protect from flying debris during operation.
 3. Inspect the entire unit for loose parts (nuts, bolts, screws, etc.) and any damage before start and operation. Repair or replace as necessary before using the machine.
 4. Modifying the unit or installing non-Senix attachments can make your unit unsafe. Non-Senix attachments are usually designed for universal applications. Although aftermarket attachments may fit on your unit, they may not meet factory specifications and could make the unsafe. Do not remove the cutting head shield or modify the unit in any way that would alter its design or operation. This could make it unsafe. Serious injury to the operator or bystanders could result as well as damage to the machine.
 5. Keep the handles free from oil and fuel.
 6. Do not operate the unit in insufficient lighting conditions.
 7. Do not operate the unit when you are tired, when your concentration is impaired and/or under the influence of drugs, medication, or alcohol.
 8. Always use proper handles when trimming.
 9. Do not smoke while filling tank.
 11. Always store fuel in a properly marked container that is approved by local codes and ordinances for such usage.
 12. Never remove the fuel tank cap while the engine is running.
 13. Never start or run the product inside a closed room or building. Fumes from the exhaust contain dangerous carbon monoxide.
 14. Never attempt to make engine adjustments while the unit is running. Always make engine adjustments with the unit resting on a flat, clear surface.
 15. Do not use the unit if it is damaged or poorly adjusted. Never remove the unit's guard. Serious injury to the operator or bystanders could result as well as damage to the machine.
 16. Keep children away. Onlookers should be kept

- at a safe distance from the work area, at least 15 METERS (50 FEET) away.
17. Never leave the unit unattended while the engine is running.
 18. Uses other than those intended by the manufacturer can result in injury to the operator or damage to the unit and other property.
 19. Do not overreach. Keep proper footing and balance at all times. Do not use the unit while standing on a ladder or on any other unstable footing location.
 20. FOLLOW INSTRUCTIONS for assembling and operation.
 21. Do not store the unit in a closed area where fuel vapors can reach an open flame from hot water heaters, furnaces, etc. Store in a locked, well ventilated area only.
 22. Ensure safe and proper performance of your unit. Please only use original accessories. The use of any other accessories or attachments may cause a potential hazard or injury to the user, damage to the unit, and void the warranty.
 23. If the unit will not be used for a long time, clean the unit completely, especially the fuel/oil tank, its surroundings, and the air filter.
 24. When refueling, stop the engine and confirm that it is cooled down. Never refuel when the engine is running or hot. When gasoline spills, be sure to wipe it up completely and dispose of those materials before starting the engine.
 25. Stay clear of other workers or bystanders by at least 15 meters/50 feet.
 26. Whenever approaching an operator of the unit, carefully call their. Be careful not to startle or distract the operator which can cause an unsafe situation.
 27. The engine should be turned off when the unit is moved between work areas.
 28. Pay attention to loosening and overheating parts. If there is any abnormality of the unit, stop operation immediately and check the unit carefully. If necessary, have the unit serviced. Never continue to operate a unit which may be malfunctioning.
 29. In start-up or during operation of the engine, never touch hot parts such as the muffler, the high voltage wire, or the spark plug.
 30. After the engine has stopped, the muffler is still hot. Never place the unit in any places where there are flammable materials (dry grass, etc.), combustible gasses, or combustible liquids.
 31. Pay special attention to operation in the rain or just after the rain as the ground may be slippery.
 32. If you slip or fall to the ground, release the throttle lever immediately.
 33. Be careful not to drop the unit or hit it against obstacles.
 34. Before proceeding to adjust or repair the unit, be sure to stop the engine and detach the spark plug.
 35. When the machine is placed in storage for a long time, drain fuel/oil from the fuel/oil tank and carburetor, clean the parts, and move the machine to a safe place.
 36. Make periodic inspections to ensure safe and efficient operation.
 37. Keep the unit away from fire or sparks.
 38. Keep your body warm, especially the head, neck, feet, ankles, hands, and wrists.
 39. Maintain good blood circulation by performing vigorous arm exercises during frequent work breaks and also by not smoking.
 40. Limit the hours of operation.
 41. If you experience discomfort, redness and swelling of the fingers followed by whitening and loss of feeling, consult your physician before further exposing yourself to cold and vibration.
 42. Always wear ear protection. Loud noises for long periods can cause hearing loss, even permanent deafness.
 43. Wear no-slip heavy duty work gloves to improve your grip on the handle. Gloves also reduce the transmission of machine vibration to your hands.
 44. Do not lay the machine on the side; otherwise the fuel could spill out.
 45. Fuel evaporation during refueling and exhaust gases are harmful to the operator and people around the unit.
 46. Make sure that the fuel evaporation and exhaust gases will not drift to the face of operator and keep other people away from your working area.
 47. Do not allow children or untrained individuals to use this unit.

RESIDUAL RISKS

WARNING:

Even when the unit is used as prescribed it is not possible to eliminate all residual risk factors. The following hazards may arise in connection with the unit's construction and design:

- Damage to lungs if an effective dust mask is not worn.
- Damage to hearing if effective hearing protection is not worn.
- Health defects resulting from vibration emission if the unit is being used over long periods of time or not adequately managed and properly maintained.

WARNING:

This unit produces an electromagnetic field during operation. This field may, under some circumstances, interfere with active or passive medical implants. To reduce the risk of serious or fatal injury, we recommend persons with medical implants to consult their physician and the medical implant manufacturer before operating this unit.

WARNING:

Inspect unit before each use. Replace damaged parts. Check for fuel leaks. Make sure all fasteners are in place and secure. Replace parts that are cracked, chipped, or damaged in any way. Make sure the cutting attachment is properly installed and securely fastened.

WARNING:

Do not operate the unit inside a closed environment, such as a room or building; breathing carbon monoxide from exhaust fumes can kill.

WARNING:

Pour fuel outdoors where there are no sparks and flames. Slowly remove the fuel cap only after stopping the engine. Do not smoke while fueling or mixing fuel. Wipe spilled fuel from the unit. Move at least 3 m (10 ft) away from the fueling source and site before starting engine.

Read and understand all instructions. Failure to follow all instructions listed below may result in electric shock, fire and/or serious personal injury

SPECIFIC RULES FOR HEDGE TRIMMERS

WARNING:

Do not operate near electrical power lines. The unit has not been designed to provide protection from electric shock in the event of contact with overhead electric lines. Consult local regulations for safe distances from overhead electric power lines and ensure that the operating position is safe and secure before operating the unit.

WARNING:

If you use this tool incorrectly, you can suffer serious personal injury!

- Keep all parts of the body away from the cutting blades when in operation. Before you start the hedge trimmer, make sure the cutting blades are not contacting anything.
- Always hold the tool firmly with two hands. Always hold the hedge trimmer with your right hand on the rear handle and your left hand on the front handle. Holding the hedge trimmer (left hand on rear handle, right hand on front handle) may affect the balance of the trimmer and will increase the risk of injury.
- Do not remove cut material or hold material to be cut when blades are moving. Make sure the switch is off when clearing jammed material. Blades coast after turn off.
- Only hold the tool by the insulated gripping surfaces to avoid electric shock in case the cutting blades contact hidden wiring. Cutting blades contacting a live wire may make exposed metal parts of the power tool live and can give the operator an electric shock.
- Keep the cutting blades away from any cords or extension cables. Check for foreign objects in the hedges such as wire fences before operation.
- Only operate the hedge trimmer from a firm, level surface fixed on the ground. Always keep proper footing during operation. Slippery or unstable surfaces such as ladders may cause a loss of balance or control.
- Carry the hedge trimmer by the handle with the cutter blades stopped. Always protect the blades with a scabbard (blade cover) when transporting or

storing the hedge trimmer. Carefully handling the hedge trimmer greatly reduces the risk of accidentally touching the sharp cutting blades.

- Always wait until the cutting blades have come to a complete stop before removing the battery.
- Keep the handles dry, clean and free from gas, oil and grease. Slippery handles may lead to a loss of control. Never attempt to use an incomplete or altered tool.
- The hedge trimmer is not intended for use by persons with an impaired physical, sensory or mental capacity or by persons with insufficient hedge trimmer knowledge or experience.
- Follow the instructions for lubrication and blade sharpening.
- Young persons under the age of 16 are not permitted to operate this device.
- Inspect the hedge trimmer thoroughly before use for damage. If any parts or pieces appear to be missing or damaged, do not operate the hedge trimmer.
- Do not operate during adverse weather conditions, particularly during lightening and rain.
- Only use properly functioning hedge trimmers. Only work with the cutting blades sharpened according to regulations.
- Use this tool only for the purposes for which it was designed.

ADDITIONAL SAFETY WARNINGS FOR OPERATION

- Always disconnect the spark plug wire before assembling, adjusting or cleaning, and before leaving the machine unattended for any period.
- It is recommended that the unexperienced user should have practical instruction in the use of the unit and the protective equipment from an experienced operator.
- This tool is not intended for use by persons (including children) with reduced physical, sensory or mental capabilities, or lack of experience and knowledge, unless they have been given supervision or instruction concerning use of the appliance by a person responsible for their safety. Children should be supervised to ensure that they do not play with the appliance.
- Children and juveniles, with the exception of apprentices older than 16 years and under supervision, may not operate the product. The same applies for persons who do not or do not sufficiently know how to handle the product.
- The operating instructions should always be at hand. Persons unfit or tired must not operate the tool.
- Wait until the chain has come to a standstill completely before placing it down.
- Any servicing should be performed by an authorized service representative.

SAVE THESE INSTRUCTIONS

KNOW YOUR UNIT

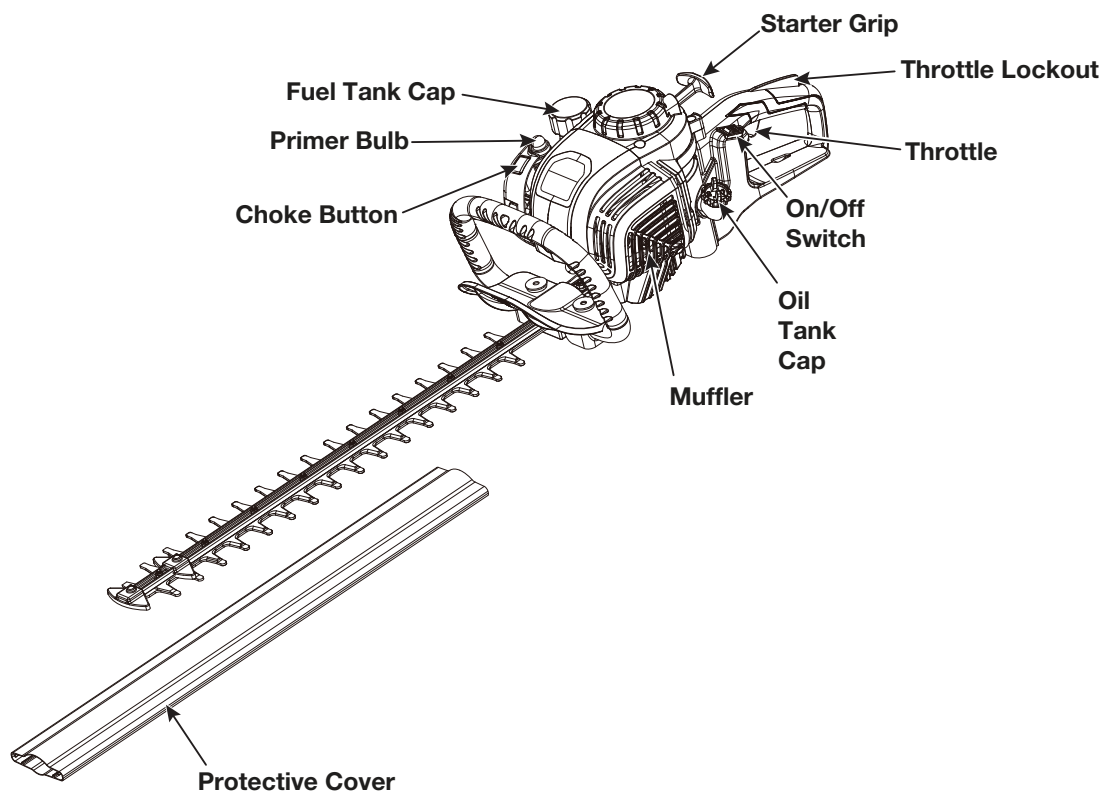

SPECIFICATIONS*

Engine type.....	Air-Cooled, 4-Cycle
Displacement.....	1.62 cu in. (26.5 cc)
Spark plug gap.....	0.025 in. - 0.031 in. (0.6 - 0.8 mm)
Lubrication.....	SAE 10W-30
Crankcase lubrication capacity.....	2.01 oz. (60 ml)
Fuel Type.....	Unleaded gasoline
Fuel tank capacity.....	9.46 oz. (280 ml)
Cutting blade length.....	22.0 in. (560 mm)
Cutting Capacity.....	1 1/8"
Noise level.....	103dB
Weight (fully assembled, without fuel or oil).....	11.42 lbs. (5.18 kg)

* All specifications are based on the latest product information available at the time of printing. We reserve the right to make changes at any time without notice.

UNPACKING

Carefully remove the product and any accessories from the box. Make sure that all items listed in the packing list are included. Inspect the product carefully to make sure no breakage or damage occurred during shipping. Do not discard the packing material until you have carefully inspected and satisfactorily operated the product. If any parts are damaged or missing, please call 1-800-261-3981 for assistance.

WARNING:

Do not use this product if any parts on the packing list are already assembled to your product when you unpack it. Parts on this list are not assembled to the product by the manufacturer and require customer installation. Use of a product that may have been improperly assembled could result in serious personal injury.

INCLUDED PARTS

Quantity	Item
1	Operator's manual
1	Cutting blade protective cover
1	Spark plug wrench
1	60ml bottle of oil of engine oil

WARNING:

To prevent an accidental start that could cause serious personal injury, always disconnect the engine spark plug wire from the spark plug when assembling parts.

WARNING:

Never install, remove, or adjust any attachments while power head is running. Failure to stop the engine can cause serious personal injury.

WARNING:

Do not allow familiarity with this product to make you careless. Remember that a careless fraction of a second is sufficient to inflict serious injury.

WARNING:

Always wear eye protection with side shields marked to comply with ANSI Z87.1, along with hearing protection. Failure to do so could result in objects being thrown into your eyes and other possible serious injuries.

UNPACKING

WARNING:

If any part of the unit is missing or damaged, do not operate the unit until the damaged part is repaired or replaced.

DO NOT discard box or packing material until all parts are examined.

ADDING/CHECKING ENGINE OIL

CAUTION:

Attempting to start the engine before it has been properly filled with lubricant will result in equipment failure not covered by the warranty.

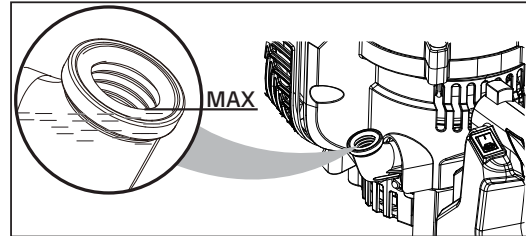

Engine lubricant has a major influence on engine performance and service life. **This engine is shipped without engine lubricant.**

Always use a 4-cycle engine lubricant that meets or exceeds the requirements for API service classification SJ. SAE 10W-30 or SAE 15W-40 are all acceptable lubricants to use in this product. Non-detergent or 2-stroke engine lubricants will damage the engine and should not be used. Check lubricant level before each use.

ADD ENGINE OIL: INITIAL USE

1. Unscrew the oil cap from the engine and remove.
2. Pour 60 ml of oil into the oil fill hole. Replace and tighten the oil cap.

CHECK ENGINE OIL: BEFORE EACH USE

1. Set unit on a flat level surface.
2. Unscrew the oil cap and remove.
3. Lubricant level should fall within the top of the oil fill hole (the top of screw thread).
4. If level is low, add engine lubricant until the fluid level rises to the top of oil fill hole (the top of screw thread).

NOTE: Do not overfill.

5. Replace and tighten the oil cap.

CAUTION:

Do not overfill. Overfilling the crankcase may cause excessive smoke, oil loss, and engine damage.

WARNING:

Operation of this equipment could create sparks that can start fires around dry vegetation. A spark arrester may be required. The operator should contact local fire agencies for laws or regulations relating to fire prevention requirements.

OPERATION

! WARNING:

Do not use any attachments or accessories not recommended by the manufacturer of this product. The use of attachments or accessories not recommended can result in serious personal injury.

FUELING THE UNIT

! WARNING:

Gasoline is extremely flammable. Ignited vapors may explode. Always stop the engine and allow it to cool before filling the fuel tank. Do not smoke while filling the tank. Keep sparks and open flames at a distance from the area.

! WARNING:

Remove the fuel cap slowly to avoid injury from fuel spray. Never operate the unit without the fuel cap securely in place.

! WARNING:

Add fuel in a clean, well-ventilated outdoor area. Wipe up any spilled fuel immediately. Avoid creating a source of ignition for spilled fuel. Do not start the engine until fuel vapors dissipate.

! WARNING:

Gasoline and its vapors are highly flammable and explosive. To prevent serious personal injury and property damage, handle it with care. Keep away from ignition sources and open flames, handle outdoors only. Pour fuel outdoors where there are no sparks or flames. Slowly remove the fuel cap after stopping the engine. Do not smoke while fueling. Wipe spilled fuel from unit. Move at least 3 m (10 ft) away from the fueling source before starting engine.

! WARNING:

Always wear heavy, long pants, boots, gloves, and a long-sleeve shirt. Do not wear loose clothing, jewelry, short pants, sandals, or go barefoot. Secure hair so it is above shoulder level.

USING THE RIGHT FUEL

The use of old fuel is the most common cause of performance problems. Use only fresh, clean unleaded gasoline.

This unit has a four-cycle engine. **DO NOT** mix oil with gasoline.

Definition of Blended Fuels

Today's fuels are often a blend of gasoline and oxygenates such as ethanol, methanol or MTBE (ether). Alcohol-blended fuel absorbs water. As little as 1% water in the fuel can make fuel and oil separate, forming acids when stored. **ALWAYS** use fresh fuel (less than 30 days old) with less than 10% ethanol. Dispose of old fuel according to federal, state and local regulations.

Using Blended Fuels

If using a blended fuel:

Always use fresh unleaded gasoline

Use the fuel additive STA-BIL® or an equivalent

! WARNING:

DO NOT USE E85 or E15 FUEL IN THIS UNIT. It has been proven that fuel containing greater than 10% ethanol will likely damage this engine and void the warranty.

USING FUEL ADDITIVES

Use a fuel additive, such as STA-BIL Fuel Stabilizer or an equivalent, to inhibit corrosion and minimize gum deposits. Add 0.8 oz. (23 ml) of fuel additive per gallon of fuel, according to the instructions on the container. **NEVER** add fuel additives directly to the unit's fuel tank.

1. Remove the fuel tank cap by turning counterclockwise. Rest the cap on a clean surface.
2. Carefully pour fuel into the tank until fuel reaches the base of the tank spout. Avoid spillage.

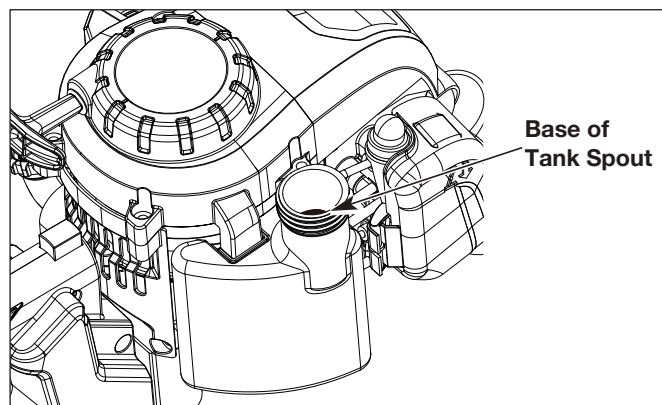

3. Immediately replace fuel cap and hand tighten by turning it clockwise. Wipe up any spilled fuel.

NOTE: Visually inspect to see if fuel level is low. If fuel is low, refill with unleaded fuel carefully without overfilling and tighten the fuel tank cap immediately.

- This unit has a 4-cycle engine. Do not mix oil with gasoline.
- The use of old fuel is the most common cause of performance problems. Use only fresh, clean unleaded gasoline (less than 30 days old). Dispose of old fuel according to federal, state and local regulations.
- Drain the tank and run the engine dry before storing the unit.
- Do not use E15 or E85 fuel (or fuel containing greater than 10% ethanol) in this product. It will damage the unit and void the warranty.

! WARNING:

Engine housing can become hot during operation. Do not rest or place your arm, hand, or any body part against the engine housing. Extended contact with the engine housing can result in burns or other injuries.

 **WARNING:**

Always position the unit on the operator's right side. The use of the unit on the operator's left side will expose the user to hot surfaces and can result in possible burn injury. To avoid burns from hot surfaces, never operate unit with the bottom of the engine above waist level.

 **WARNING:**

Do not allow familiarity with this product to make you careless. Remember that a careless fraction of a second is sufficient to inflict serious injury.

 **WARNING:**

Always wear eye protection with side shields marked to comply with ANSI Z87.1, along with hearing protection. Failure to do so could result in objects being thrown into your eyes and other possible serious injuries.

 **WARNING:**

Do not use any attachments or accessories not recommended by the manufacturer of this product. The use of attachments or accessories not recommended can result in serious personal injury.

 **WARNING:**

Operation of this equipment could create sparks that can start fires around dry vegetation. A spark arrestor may be required. The operator should contact local fire agencies for laws or regulations relating to fire prevention requirements.

 **WARNING:**

Operate this unit only in a well-ventilated outdoor area. Carbon monoxide exhaust fumes can be lethal in a confined area.

 **WARNING:**

Avoid accidentally starting the unit. To avoid serious injury, the operator and the unit must be in a stable position when pulling the starter rope.

 **CAUTION:**

Do not overwork yourself. Take regular breaks and change working position to ensure you can concentrate on the work and have full control over the product. Maintain firm footing and balance during operation.

 **CAUTION:**

Inspect unit before each use. Replace damaged parts. Check for fuel leaks. Make sure all fasteners are in place and secure.

 **WARNING:**

Keep the cutting blades away from any cords or extension cables. Check for foreign objects in the hedges such as wire fences before operation.

PREPARATION

Before each use, check the following items to ensure safe working conditions.

PROTECTIVE CLOTHING: make sure to wear the appropriate close-fitting protective clothing such as protective pants, gloves and safety shoes. Wear a safety helmet with integrated hearing protection and a face guard to provide protection against recoiling branches.

Before starting the unit, check that the trigger switches and automatically and quickly upon release. Also check that the cooling air vents are not obstructed and that both the front and rear handles are clean and dry.

 **CAUTION:**

Remember blades coast after turn off.

The unit is equipped with a two-handed safety switch. Always hold the unit with both hands during operation. To operate the unit, depress and hold the front safety switch and depress the rear trigger switch. To stop unit, release either switch and the unit will stop.

STARTING AND STOPPING

To start a cold engine:

1. Slowly press the primer bulb 5-10 times.

NOTE: After the 7th press, fuel should be visible in the primer bulb. If it is not, continue to press the primer until you see fuel in the bulb.

2. Push the choke button in till it clicks into position.

NOTE: Do not squeeze the throttle trigger because the choke will be pop out automatically.

3. Place the unit on a firm, level surface. Push down on the front handle to securely hold the unit in place.
4. Pull the starter grip /cord until resistance is detected. Rapidly pull 3 to 5 times or until you hear engine turn over or begin to start.
5. If engine does not start, release choke by squeezing throttle trigger and the choke button pops out.
 - a. Engine is now in the run position.
 - b. Rapidly pull starter grip/cord until engine starts.
6. Allow the engine to run for 10 seconds, then squeeze throttle to provide fuel to engine and use for intended task.

NOTE: The choke button is only used when starting a cold engine. Never push the choke button in once the engine has been turned over or run. Otherwise the engine could be damaged.

Restart a warm engine:

NOTE: DO NOT push choke button in.

1. Make sure the primer bulb has fuel inside.
2. Rapidly pull starter/grip until engine starts.
3. Squeeze throttle to provide fuel to engine.

STOP THE ENGINE:

To stop the engine. Press and hold the On/Off switch in the off position till the engine stops.

NOTE: The On/Off switch will return to the on position automatically.

IF ASSISTANCE IS REQUIRED FOR THIS PRODUCT: Do not return this product to the retail store where it was purchased. Please call our Customer Service Department for any issues you may have. For Help Call: 1-800-261-3981

HOLDING THE UNIT

- Stand in the operating position Stand up straight. Do not bend over.
- Keep feet apart and firmly planted.
- Hold the shaft grip with the right hand. Keep the right arm slightly bent.
- Hold the handle with the left hand. Keep the left arm straight.
- Hold the unit at waist level.
- Do not over-reach; Keep all parts of your body away from the rotating cutting attachment and hot surfaces.

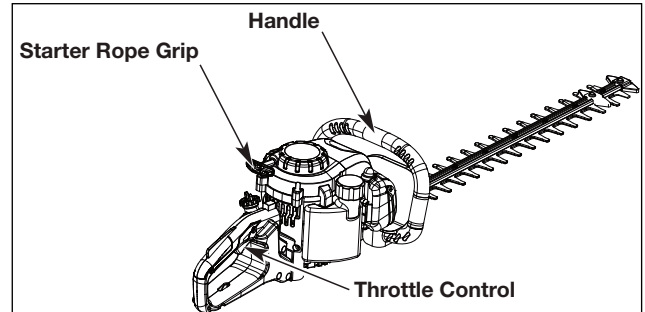
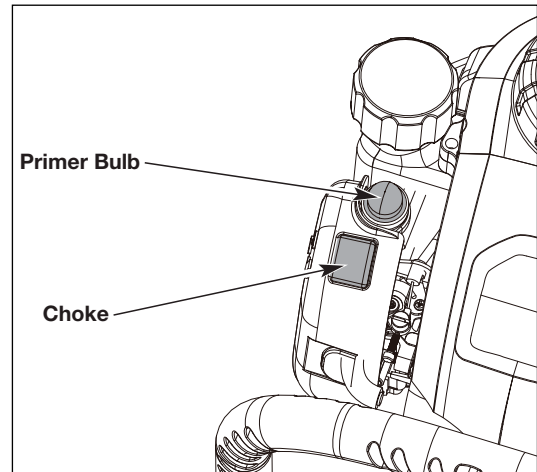
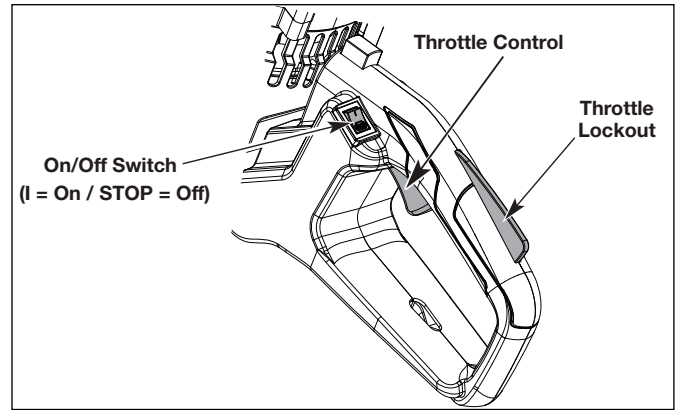

CLEARING JAMS

If the blades get jammed by a wire or other obstruction and can't move, follow these important safety rules:

- NEVER reach for, or try to remove, jammed material while the engine is running.
- ALWAYS switch the unit off and disconnect the spark plug wire before clearing a jam.
- ALWAYS inspect the blades after clearing a jam to make sure all jammed material has been cleared, and to make sure blades are not damaged.

TRIMMING HEDGES

A hedge trimmer is primarily used to cut hedges, but can also be used on shrubs and bushes as well. For the best results, angle the blade of the hedge trimmer 15° from the targeted hedge.

A string or tie can be used as a guideline in order to create a level hedge. Position the string at the preferred height and cut everything that protrudes past it. The unit can be used in either direction. Use a sweeping motion back and forth for even cuts. Avoid cutting limbs and branches larger than 1 1/8 of an inch.

Do not force the hedge trimmer through heavy shrubbery. If the blades become jammed, immediately release the trigger and shut off the unit. Disconnect the spark plug wire before attempting to clear a jam. Always be careful of flying debris during operation. Wear gloves when trimming thorny or prickly foliage.

MAINTENANCE

When servicing, use only identical replacement parts. Use of any other parts could create a hazard or cause product damage.

⚠️ WARNING:

To avoid serious personal injury, always stop the engine and allow it to cool before cleaning or maintaining the unit. Never perform cleaning or maintenance while the unit is running. Disconnect the spark plug wire to prevent the unit from starting accidentally.

⚠️ WARNING:

Wear protective clothing and observe all safety instructions to prevent serious personal injury.

CLEANING

Use a small brush to clean the outside of the unit. Do not use strong detergents. Household cleaners that contain aromatic oils such as pine and lemon, and solvents such as kerosene, can damage plastic. Wipe off any moisture with a soft cloth.

Correct and regular cleaning is not only important for the safe use of this product, but also extends its life span.

LUBRICATION

For a long lifespan, make sure that the cutting blades are cleaned and lubricated at regular intervals in order to ensure the best possible performance. Routinely apply a thin film of lubricating oil.

SHARPENING THE BLADES

Disconnect the spark plug wire then clamp the blade assembly into a vise. Make sure the main body of the hedge trimmer is adequately supported to avoid damage.

File down the exposed cutting surface of each blade with an 8 inch smooth round file with a diameter of 1/4 to 7/32 of an inch. Make sure to retain the original angle of the cutter teeth when filing.

In order to file both sides of each cutter tooth, you may need to momentarily run the hedge trimmer until the opposing side of the cutter teeth are exposed.

Do not run the hedge while it is locked into the vise. Make sure all tools for sharpening have been removed before connecting the spark plug wire. Disconnect the spark plug wire and repeat the sharpening process for the newly exposed teeth.

GEARBOX GREASE

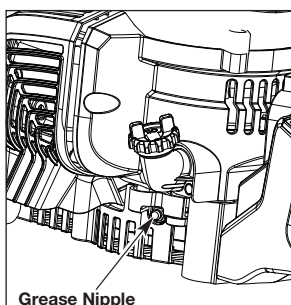

There is a grease nipple on the gearbox to fill the gearbox with grease. Use a grease gun to fill with grease after every 25 working hours.

MAINTENANCE SCHEDULE

Item	Hours of Operation
Check engine oil level	Every time before use
Check for loose/lost fasteners	
Check for damage	
Verify function of control elements	
Check fuel level	
Check for fuel/oil leaks	Every 20 hours
Engine oil replacement	
Lubricate blades	Every 5 hours
Sharpen blades	Every 20 hours
Clean air cleaner	Every 20 hours. Every 10 hours in dusty conditions
Check spark plug	Every 20 hours
Fill gearbox grease	Every 25 hours

REMARKS

- The maintenance interval is only a recommendation for machines in ordinary operating condition.
- If there are any abnormal signs from the machine, please do the proper inspection and maintenance immediately.
- If anything is unclear to you, contact our service team for help.
- All other repairs or maintenance which are not mentioned here should only be an authorized service dealer.

REPLACE ENGINE OIL

⚠️ WARNING:

Old engine oil is considered special waste and has to be disposed according to your local environment protection regulation. Do not pour the oil into a garbage can, sewer, soil etc.

The engine oil replacement is easier if engine is warm (NOT HOT!).

1. Open the oil tank cap and drain the old oil to an approved container.
2. Return the engine to an upright position and refill with lubricant following the instructions in the ADDING/ CHECKING ENGINE OIL section in this manual.
3. Clean the oil dropped on the unit if necessary.

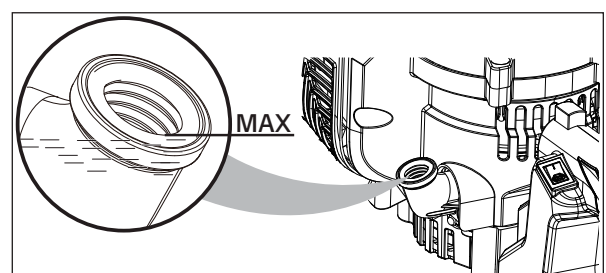

CLEAN AIR FILTER

The air filter element should be cleaned to provide the engine abundant clear air which aids in starting, power, and life time of the engine.

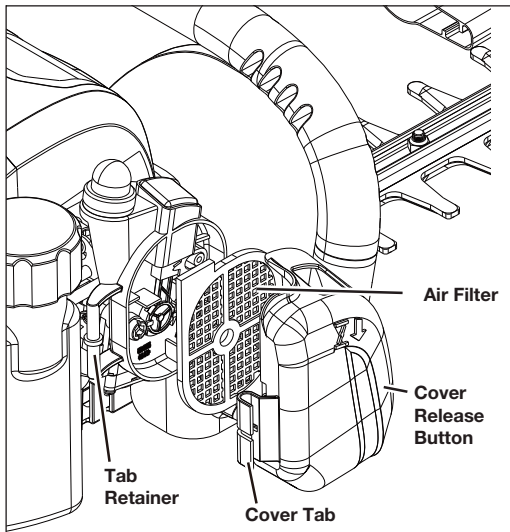

1. Remove the air filter cover. To remove, press the button on the top of the cover with thumb and gently push up the cover with index finger.
2. Remove the air filter.
3. If only cleaning of the air filter is necessary, take the air filter pad out and clean it with dry compressed air until all dust is removed. Wear protective goggles and mask to protect your health during this procedure.

Reinstall the air filter cover by closing the air filter cover over the button on the housing, then push the cover until it locks securely in the place.

NOTE: Make sure the filter is seated properly inside the cover. Incorrect installation will allow dirt to enter the engine, causing rapid engine wear.

ADJUST IDLE SPEED

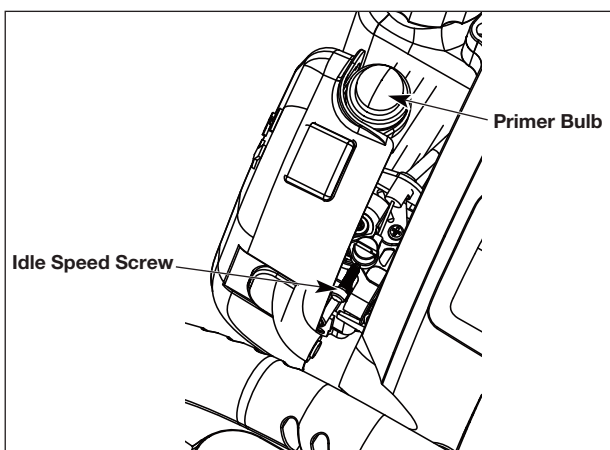

! WARNING:

The cutting blades should never move at idle. Turn the idle speed screw counterclockwise to reduce the idle RPM and stop the cutting blades or contact customer support for adjustment and discontinue use until the repair is made. Serious personal injury could result from the cutting blades moving at idle.

! WARNING:

The cutting blades will move when adjusting the idle speed. Wear all protective clothing and keep all bystanders, children, and pets at least 50 ft. away. Make adjustments with the unit supported by hand so that the cutting blades do not contact the ground or any object. Keep all parts of your body away from the cutting blades and muffler. Failure to follow these instructions could result in serious personal injury.

If the engine will not idle properly:

1. Start the engine.
2. Release the throttle control and let the engine idle.
 - If the engine stops, increase the idle speed. Use a small Phillips screwdriver to turn the idle speed screw clockwise, 1/8 of a turn at a time, until the engine idles smoothly.
 - If the cutting blades move when the engine idles, reduce the idle speed. Turn the idle speed screw counterclockwise, 1/8 of a turn at a time, until the cutting blades stop moving.

MAINTAINING THE SPARK PLUG

! CAUTION:

Do not remove the spark plug when the engine is hot.

! CAUTION:

Do not sand blast, scrape or clean spark plug electrodes. Grit in the engine could damage the cylinder.

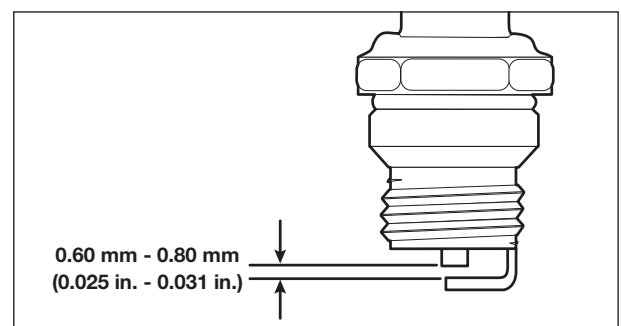
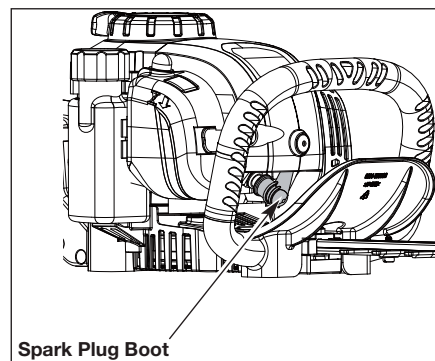

1. Stop the engine and allow it to cool. Grasp the spark plug boot firmly and pull it from the spark plug.
2. Clean around the spark plug. Remove the spark plug from the cylinder head with a 5/8-inch socket, turning counterclockwise.

NOTE: A 5/8-inch spark plug wrench is supplied with this unit.

3. Inspect the spark plug. If the spark plug is cracked, fouled or dirty, replace it with replacement part #AM5C or an equivalent spark plug.
4. Use a feeler gauge to set the air gap at 0.6 mm - 0.8 mm (0.025 in. - 0.031 in.)
5. Install the spark plug in the cylinder head. Tighten the spark plug with a 5/8-inch socket, turning it clockwise until snug.

NOTE: If using a torque wrench, torque to 18 N•m (159 in.•lb.). Do not over tighten.

6. Reattach the spark plug boot.

STORAGE

- Never store a fueled unit where fumes may reach an open flame or spark.
- Allow the engine to cool before storing.
- Lock up the unit to prevent unauthorized use or damage.
- Store the unit in a dry, well-ventilated area.
- Store the unit out of the reach of children.
- Store the unit with the cutting blade scabbard installed.

Short-term Storage (1-2 weeks)

Store the unit in a horizontal position. If not possible, store the unit vertically with the engine at the top.

Long-term Storage

1. Remove the fuel cap, tip the unit and drain the fuel into an approved container. Reinstall the fuel cap.
2. Start the engine and allow it to run until it stalls. This ensures that all fuel has been drained from the carburetor.
3. Allow the engine to cool. Remove the spark plug and put 5 drops of any high quality motor oil into the cylinder. Pull the starter rope slowly to distribute the oil. Reinstall the spark plug.
4. Thoroughly clean the unit and inspect it for any loose or damaged parts. Repair or replace damaged parts and tighten loose screws, nuts or bolts.
5. Store the unit in a horizontal position. If horizontal storage is not possible, store unit vertically with engine at top.
6. Install the cutting blade scabbard.

Preparing the Unit for Use after Long-term Storage

1. Remove the spark plug. Tip the unit and drain all of the oil from the cylinder into an approved container. Reinstall the spark plug.
2. Change the oil. Refer to Changing the Oil.

NOTE: Do not use fuel that has been stored for more than 30 days. Dispose of old fuel and oil according to federal, state and local regulations.

TRANSPORTATION

CAUTION:

Install the guide bar cover when transporting to prevent personal injury.

Transport the unit in a horizontal position. If not possible, transport the unit vertically with the engine at the top. Secure the unit to prevent damage during transport.

TROUBLESHOOTING

PROBLEM	SOLUTION
THE ENGINE WILL NOT START	
The fuel tank is empty	Fill the fuel tank with fresh fuel
The primer bulb was not pressed enough	Press the primer bulb 10 times
The fuel is old (over 30 days)	Drain the fuel tank and add fresh fuel
The spark plug is fouled	Replace the spark plug
THE ENGINE WILL NOT IDLE	
The air filter is dirty	Clean or replace the air filter
The fuel is old (over 30 days)	Drain the fuel tank and add fresh fuel
Idle speed screw needs adjustment	Turn idle speed screw clockwise to increase idle speed
THE ENGINE EMITS TOO MUCH SMOKE	
Too much oil in crankcase	Drain engine oil and refill with correct amount of engine lubricant
THE ENGINE WILL NOT ACCELERATE	
The fuel is old (over 30 days)	Drain the fuel tank and add fresh fuel
The cutting head is bound with grass	Stop the engine and clean the cutting head
The air filter is dirty	Clean or replace the air filter
THE ENGINE LACKS POWER OR STALLS	
The fuel is old (over 30 days)	Drain the fuel tank and add fresh fuel
The air filter is dirty	Clean or replace the air filter
The spark plug is fouled	Replace the spark plug
UNSATISFACTORY CUTTING PERFORMANCE	
Cutting blade is dull/damaged	Replace or contact a qualified service dealer
Cutting material exceeds capacity	Only cut material according to the capacity of the unit
EXCESSIVE VIBRATION/NOISE OR EXHAUST	
Bolts/Nuts are loose	Tighten
Gas/oil is incorrect	Empty unused fuel and oil. Refill with fresh fuel and oil

If further assistance is required, take the unit to a qualified service dealer.

PARTS

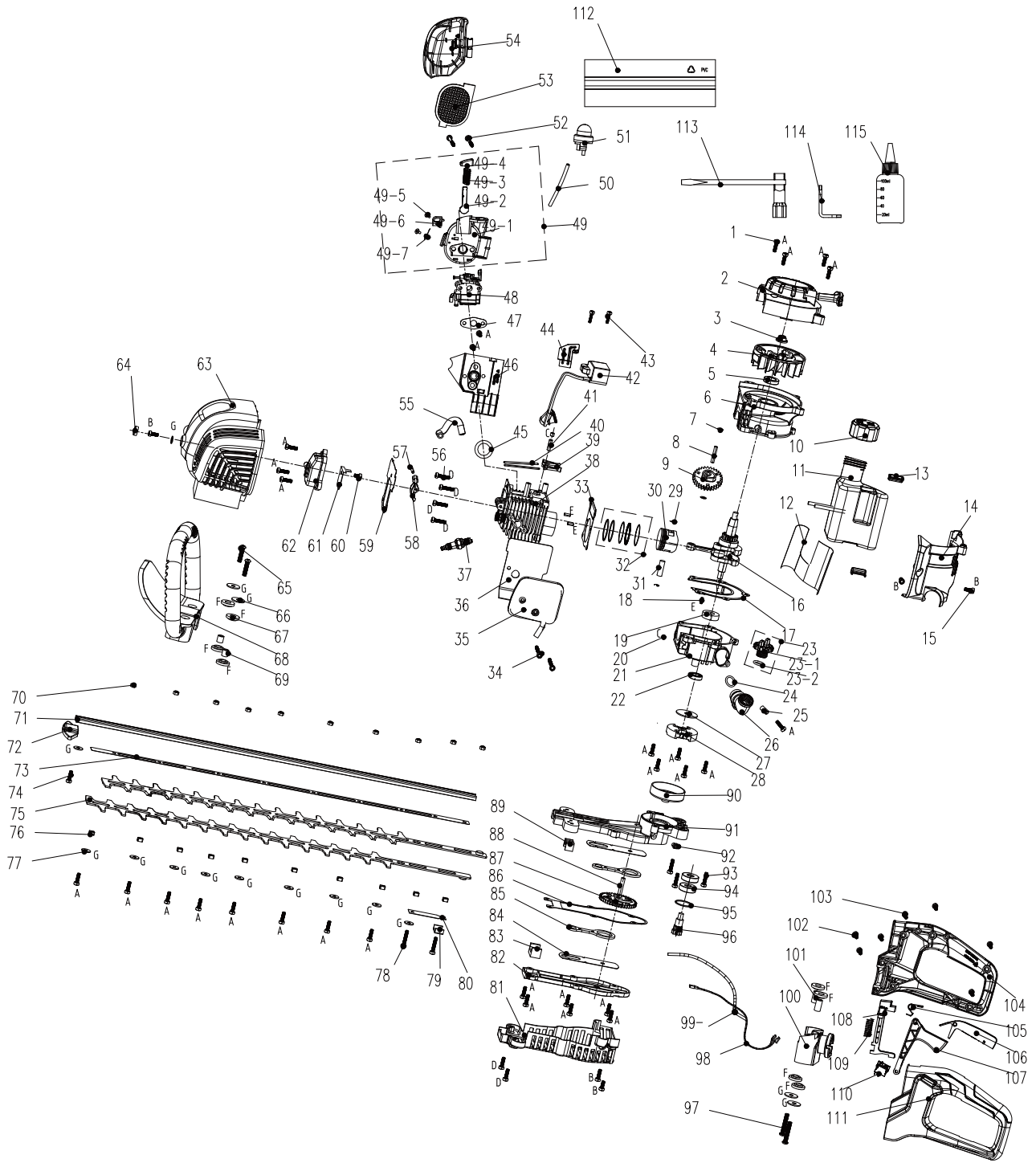

PARTS LIST

No.	Part #	Description	Qty.
1	207421000003	Screw	29
2	199096000067	Starter assembly	1
3	207320100061	Hexagon flange nut	1
4	201088000017	Flywheel	1
5	202999001063	Oil seal	1
6	201126000054	Crank case	1
7	207059900215	Washer	2
8	201026000354	Shaft	1
9	202002000046	Gear	1
10	199123000433	Oil box cap assy	1
11	199124000194	Oil box assy'	1
12	201999001246	Insulating film	1
13	202017000069	vibration reduction pad	2
14	202030001576	Cover	1
15	207310100736	screw	5
16	201038000004	Bent axle	1
17	299999000365	Crankcase washer	1
18	207350100042	Pin	4
19	207390200006	Bearing	1
20	207310100610	screw	2
21	201126000057	Crank case	1
22	202999001495	Oil seal	1
23	199999001396	Oil dipstick components	1
23-1	202165000585	Fuel tank cap	1
23-2	207279900020	O-check ring	1
24	207270200006	O-check ring	1
25	201999000181	Bushing	1
26	202019000235	Connector joint	1
27	207059900192	Big washer	1
28	199999001078	Clutch assembly	1
29	207269900052	Piston pin check ring	2
30	201109000036	Piston	1
31	201999001277	Piston pin	1
32	201110000044	Piston ring	1
33	299999000244	Cylinder pad	1
34	207310100740	screw	2
35	199113000040	Muffler assembly	1
36	299999000362	Muffler pad	1
37	199999001291	Sparking plug	1
38	199999001376	Cylinder components	1
39	201999000685	Low Arm	2
40	201091000024	Tappet	2
41	207199900091	Pin roll	1
42	199037000037	Igniter	1
43	207310100734	screw	2
44	201999001212	Wind screen	1
45	299999000412	Washer	1
46	202999001788	Inlet air pipe	1
47	299999000246	Enter air washer	1
48	199064000058	Carburetor	1
49	199999001415	Air Filter Block Component	1
49-1	202999001787	Air filter holder	1
49-2	202999001335	Choke valve board	1
49-3	201999000961	Button spring	1
49-4	202003001658	Button	1
49-5	207310100322	Flange tapping screw	2
49-6	202099000004	Slide block	1
49-7	201999000762	Spring	1
50	302000003	Tubing	0
51	199121000011	primer bulb	1
52	207310100741	screw	2
53	299999000360	Air filter screen	1

No.	Part #	Description	Qty.
54	202030001576	Cover	1
55	202094000222	pipe	1
56	207310100738	screw	6
57	207199900091	Pin roll	1
58	199999000116	Rocker assembly	2
59	299999000366	Head gasket	1
60	207310100735	screw	1
61	299999000048	Oil block	1
62	201058000226	Cylinder head	1
63	202030001559	Cover shell	1
64	202023000084	Rubber stopper	1
65	207310100744	screw	2
66	R8202-830301	Washer	4
67	202017000068	Shock pad	8
68	202024002341	Front handle	1
69	201999001199	The support tube	2
70	207320100124	Nut	10
71	201059000331	Holder	1
72	202038000007	Blade protector	1
73	201999001393	Friction pad	1
74	207310101121	Self tapping screw	1
75	201045000188	Blade	2
76	201999001241	Blade slider	10
77	207059900005	Washer	11
78	207310100739	screw	2
79	201059000254	Holder	1
80	201999001245	Blade Oil block	1
81	202030001576	Gear box Prevent hot cover	1
82	201058000232	Gear box cover	1
83	299999000370	Felted wool	1
84	201999001211	Friction pad	2
85	201053000006	Linked rod	2
86	202999001494	Seal ring	1
87	201004000300	Passivity gear	1
88	201026000288	Jack shaft	1
89	202071000014	Oil block	1
90	201160000009	Drivendisk	1
91	201006000030	Gear box body	1
92	201999000166	Grease nozzle	1
93	207310100691	screw	3
94	207390100078	Bearing 6001Z	2
95	207340100006	Retaining ring	1
96	201004000299	Driving gear	1
97	207421000002	screw	2
98	199999001083	Stopping wire	1
99	199081000090	Power wire	1
100	202090000219	Fixing base	1
101	201999001343	The support tube	2
102	207310100313	Self tapping screw	3
103	207310100310	Self tapping screw	4
104	202024002339	Hand shank	1
105	207019900458	Torsional spring	1
106	202999001759	Control arm	1
107	202004000892	Throttle trigger	1
108	202071000028	Control Block	1
109	207019900456	Spring	1
110	207180200023	The rocker switch	1
111	202024002340	Hand shank	1
112	202009000185	Knife set	1
113	208008000041	Spanner	1
114	208008000040	Spanner	1
115	202999001666	Plastic bottles	1

WARRANTY

LIMITED THREE-YEAR WARRANTY

3-year limited warranty on all Senix 4QL series gasoline powered equipment.

FOR THREE YEARS from the original date of retail purchase this Senix product is warranted against defects in materials or workmanship on power tools. Defective product will receive free repair.*

This warranty does not cover normal wear of parts and components such as cutting chain, line or blades nor does this warranty cover product transportation cost for warranty or service.

Warranty is subject to the following conditions:

- Warranty applies to the original purchaser at retail and is not transferrable*
- Warranty Registration at www.senixtools.com
- The tool has not been misused, abused, neglected, altered, modified or repaired by anyone other than an authorized service center
- Only genuine Senix accessories have been used with or on this product
- The tool has been subjected to normal wear and tear
- The tool has not been used for trade or professional purposes
- The tool has not been used for rental purposes
- This warranty only covers defects arising under normal usage and does not cover any malfunction, failure or defect resulting from misuse, abuse (including overloading the product, exposure to water or rain) accidents, neglect or lack of proper installation and improper maintenance or storage.

Direct your warranty or service questions to service@senixtools.com or call toll free at 1-800-261-3981.

Additional Limitations

Any implied warranty granted under state law, including warranties of merchantability or fitness for a particular purpose, are limited to three years from the date of purchase on power tools and chargers and seven years on batteries. The manufacturer is not responsible for direct, indirect, incidental or consequential damages. Some states and provinces do not allow limitations on how long an implied warranty lasts and/or do not allow the exclusion or limitation of incidental damages, so the above limitations and exclusions may not apply to you. This warranty gives you specific legal rights, and you may also have other rights which vary from state to state or province to province.

The YAT USA declines any responsibility in regard to civil liability arising from abusive use or not in conformity with proper use and maintenance of the machine as described in the operator's manual.

YAT USA is not responsible for direct, indirect, incidental or consequential damages.

After the purchase, the manufacturer recommends proper maintenance of the machine and to read the operator's manual before using the machine.

*Original purchase receipt may be required for proof of purchase

For customer service contact us toll free at 1-800-261-3981 or Senixtools.com. YAT USA, Inc. 6441 Hendry Road, Suite A, Charlotte, NC 28269



Cortadora de arbustos con motor de gasolina de 4 ciclos, 1,62 pulgadas

Manual del Operador

Modelo: HT4QL-L

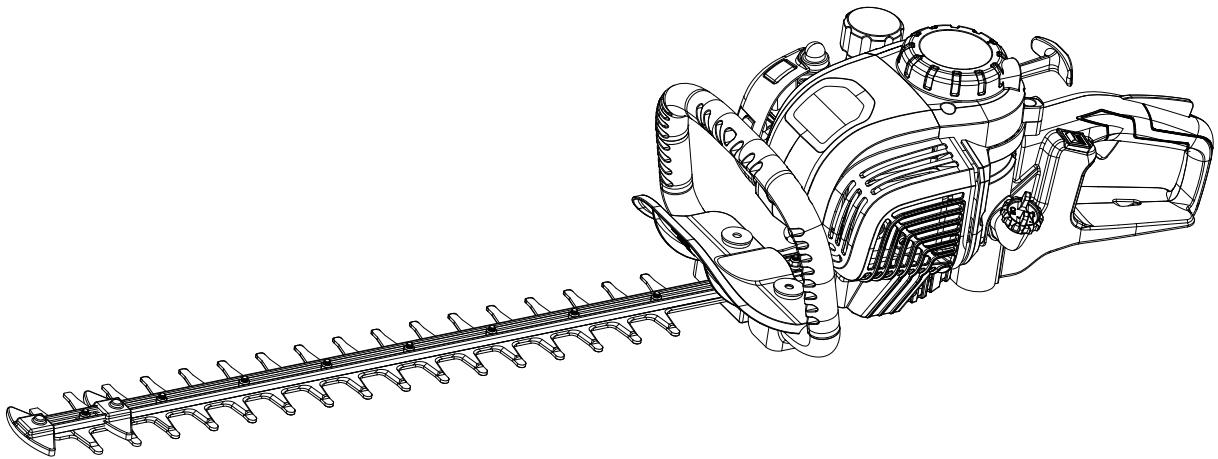

Para el servicio de asistencia al cliente, llame al 1-800-261-3981 o envíe un correo electrónico a:

Service@senixtools.com

CONSERVE ESTE MANUAL PARA FUTURAS CONSULTAS.

• SÍMBOLOS DE SEGURIDAD E INTERNACIONALES •

Este manual del operador describe los símbolos de seguridad e internacionales y las imágenes que puedan aparecer sobre el producto. Lea el manual del operador para ver la información completa sobre seguridad, funcionamiento, mantenimiento y reparación.



El usuario debe leer el manual de instrucciones para disminuir el riesgo de sufrir lesiones.



Los objetos despedidos y el ruido fuerte pueden causar lesiones oculares graves y pérdida de oído. Al operar esta unidad, utilice protecciones oculares conforme con las normas actuales ANSI Z87.1 además de protecciones auditivas. Al operar esta unidad, use un protector para la cabeza. Los objetos que caen pueden causar lesiones graves. Utilice una máscara facial completa cuando sea necesario.



Use protección para las manos



Use calzado de seguridad antideslizante



Si no mantiene las manos alejadas de las cuchillas, se puede producir una lesión personal grave



Evite los cableados eléctricos, y use la unidad en entornos secos



No exponga la sierra a la lluvia



¡PELIGRO!
¡Riesgo de electrocución!



Los objetos que se desprenden pueden rebotar y causar lesiones personales o daños a la propiedad.



Todos los transeúntes deben encontrarse al menos a 15 m de distancia.



Indica peligro, advertencia o precaución. Precauciones que implican su seguridad



ADVERTENCIA DE NO USAR COMBUSTIBLE E85 o E15 CON ESTA UNIDAD: Se ha probado que el combustible que contiene más del 10% de etanol probablemente dañará el motor y se anulará la garantía.



Utilice siempre combustible limpio, nuevo y sin plomo. Consulte el manual del operador para saber cuál es el tipo de aceite correcto.



Superficie caliente No toque el silenciador o el cilindro calientes. Podría quemarse. Estas partes se calientan en extremo durante el funcionamiento. Se mantienen calientes durante un periodo breve luego de apagar la unidad.

ÍNDICE

SEGURIDAD.....	21
CONOZCA SU UNIDAD.....	25
ESPECIFICACIONES*.....	25
DESEMPAQUE.....	26
OPERACIÓN.....	27
MANTENIMIENTO.....	31
DETECCIÓN Y SOLUCIÓN DE PROBLEMAS.....	34
PARTES.....	35
LISTA DE PIEZAS.....	36
GARANTÍA.....	37

SEGURIDAD



PELIGRO:

Indica un peligro EXTREMO. Pasar por alto el símbolo de seguridad de PELIGRO producirá una lesión grave o la muerte, tanto para usted como para otras personas.



ADVERTENCIA:

El petróleo crudo, la gasolina, el combustible diésel y otros derivados del petróleo pueden exponerlo a sustancias químicas, incluyendo tolueno y benceno, cuyos efectos son reconocidos por el Estado de California por causar cáncer y defectos de nacimiento u otros daños reproductivos. Estas exposiciones pueden ocurrir en, y entorno a, campos de petróleo, refinerías, plantas químicas, operaciones de transporte y almacenamiento, tales como tuberías, terminales marítimos, camiones cisterna y otras instalaciones y equipos. Para mayor información, visite: www.P65Warnings.ca.gov/petroleum.



ADVERTENCIA:

Indica un peligro GRAVE. Si no sigue el símbolo de seguridad de ADVERTENCIA, se puede producir una lesión grave, tanto para usted como para los demás.



PRECAUCIÓN:

Indica un peligro MODERADO. El no seguimiento de un símbolo de PRECAUCIÓN PODRÍA ocasionar daños a la propiedad o lesiones al usuario o a terceros.

NOTA: Le avisa que hay información o instrucciones vitales para la operación o el mantenimiento de los equipos.



ADVERTENCIA:

PROPOSICIÓN 65 DE CALIFORNIA

Este producto contiene un químico, cuyos efectos son reconocidos por el Estado de California por causar cáncer, defectos de nacimiento u otros daños reproductivos.

Lea el manual del operador y siga todas las advertencias y medidas de seguridad. De no hacerlo, el operador y/o transeúntes pueden sufrir lesiones graves.

ADVERTENCIAS DE SEGURIDAD

1. Se deben observar las precauciones de seguridad adecuadas. Como con todos los equipos eléctricos, esta unidad se debe manipular cuidadosamente. **NO SE EXPONGA NI USTED MISMO NI A LOS DEMÁS AL PELIGRO.** Siga estas reglas generales. No permita que otras personas utilicen esta unidad a menos que sean completamente responsables y hayan leído y comprendido a fondo el manual y hayan recibido capacitación con respecto a su operación.
2. Como protección ocular, use siempre gafas de seguridad. Use ropa apropiada. No vista ropa suelta ni use joyas que pudieran enredarse en las partes móviles de la unidad. Debe usarse siempre calzado seguro, resistente y antideslizante. Use siempre pantalones gruesos y largos, botas, guantes y una camisa de mangas largas. No use ropa holgada, joyas, pantalones cortos o sandalias ni esté descalzo. Recójase el cabello de modo que quede sobre el nivel de los hombros. El cabello largo debe llevarse siempre amarrado hacia atrás. Se recomienda cubrir las piernas y los pies a fin de protegerlos de los residuos que puedan salir despedidos durante la operación.
3. Revise toda la unidad en busca de piezas sueltas (tuercas, pernos, tornillos, etc.) y de cualquier daño que pudiera tener esta antes del arranque o la operación. Antes de utilizar la máquina, haga las reparaciones o sustituciones necesarias.
4. La alteración de la unidad o la instalación de accesorios que no sean Senix pueden hacer que la unidad sea poco segura. Los accesorios que no son Senix suelen diseñarse como aplicaciones universales. Si bien es posible que los accesorios de posventa se adecúen a su unidad, es probable que no cumplan con las especificaciones de fábrica y la podrían volver poco segura. No quite la protección del cabezal de corte ni modifique la unidad de ningún modo que pudiera alterar su diseño u operación. Esto podría volverla poco segura y podría ocasionar lesiones graves al operador o a los transeúntes, además de daños en la máquina.
5. Mantenga las asas limpias de aceite y combustibles.
6. No opere la unidad si hay malas condiciones de iluminación.
7. No opere la unidad si siente cansancio, dificultad para concentrarse o si está bajo la influencia de drogas, medicamentos o alcohol.
8. Durante el corte, use siempre las asas apropiadas.

9. No fume cuando esté llenando el depósito.
10. No llene el depósito de combustible en un recinto cerrado o en las cercanías de llamas expuestas. Asegure una ventilación adecuada.
11. Almacene siempre el combustible en un contenedor debidamente marcado y aprobado para dicho uso por los códigos y ordenanzas locales.
12. Nunca retire la tapa del tanque de combustible mientras el motor está en funcionamiento.
13. Nunca ponga en marcha ni utilice el producto en un recinto cerrado o dentro de una edificación. Los gases que despiden el escape contienen monóxido de carbono tóxico.
14. Nunca intente realizar ajustes al motor con la unidad en funcionamiento. Lleve a cabo siempre los ajustes del motor con la unidad en reposo y sobre una superficie plana y despejada.
15. No utilice la unidad si esta se encuentra dañada o mal ajustada. Nunca retire el protector de la unidad. Podrían producirse lesiones graves para el operador o para los transeúntes, además de daños en la máquina.
16. Mantenga alejados a los niños. Los transeúntes deberían mantenerse a una distancia segura, de al menos 15 metros (50 PIES), de la zona de trabajo.
17. Nunca deje la unidad sin supervisión mientras el motor está en funcionamiento.
18. Otros usos distintos a los indicados por el fabricante pueden tener como resultado daños al operador de la unidad, a la unidad u otros daños materiales.
19. No se estire demasiado. Mantenga su posición de pie y su equilibrio en todo momento. No use la unidad mientras se encuentra de pie sobre una escalera o en otro lugar inestable.
20. SIGA LAS INSTRUCCIONES para el montaje y la operación.
21. No guarde la unidad en un recinto cerrado en donde los vapores puedan llegar hasta las llamas expuestas de calentadores de agua, estufas, u otros elementos similares. Almacene únicamente en un lugar ventilado y bajo llave.
22. Asegure el funcionamiento seguro y apropiado de su unidad. Utilice solamente los accesorios originales. El uso de piezas o accesorios no autorizados podría causar lesiones graves al usuario, daños a la unidad y anular la garantía.
23. Si la unidad no se va a utilizar durante un tiempo prolongado, lleve a cabo una limpieza total, con especial cuidado del depósito de aceite y combustible, sus alrededores, y el filtro de aire.
24. Al reabastecer de combustible, detenga el motor y compruebe que la unidad se haya enfriado. Nunca reabastezca combustible mientras el motor está en funcionamiento o caliente. Si se producen derrames de gasolina, cerciórese de llevar a cabo una limpieza total de la unidad y de eliminar dichos materiales antes de arrancar el motor.
25. Mantenga una distancia mínima de 15 metros o 50 pies con respecto a otros trabajadores o a los transeúntes.
26. Cuando se acerque a alguien que se encuentre operando la unidad, llame su atención con cuidado y cerciórese de que detenga el motor. Tenga cuidado de no sorprender o distraer a la persona que opera la unidad, ya que podría ocasionar una situación poco segura.
27. El motor debe apagarse durante los traslados de la unidad entre las distintas zonas de trabajo.
28. Preste atención a las piezas sueltas o sobrecalentadas. Si detecta algo anormal en la unidad, detenga de inmediato la operación y revísela cuidadosamente. En caso necesario, haga que la unidad reciba mantenimiento por parte del servicio de asistencia al cliente. Nunca continúe con la operación de una unidad que pueda estar funcionando mal.
29. Durante el arranque o la operación del motor, nunca toque partes calientes tales como el silenciador, el cable de alto voltaje, o la bujía.
30. Una vez detenido el motor, el silenciador sigue estando caliente. Nunca coloque la unidad en lugares donde hay material inflamable (hierba seca, etc.), o gases o líquidos combustibles.
31. Preste especial atención a la operación cuando está lloviendo o ha llovido hace poco, ya que el terreno podría estar resbaloso.
32. Si se resbala o cae al suelo, suelte de inmediato la palanca de aceleración.
33. Tenga cuidado de no dejar caer la unidad o golpearla contra algún obstáculo.
34. Antes de llevar a cabo ajustes o reparaciones en la unidad, asegúrese de detener el motor y desconectar la bujía.
35. Cuando la máquina vaya a estar guardada durante un tiempo prolongado, extraiga el combustible y el aceite de sus depósitos y el carburador, limpie las piezas, y traslade la máquina a un lugar seguro.
36. Para garantizar una operación segura y eficiente, lleve a cabo revisiones periódicas. Comuníquese con el servicio de asistencia al cliente para llevar a cabo una inspección exhaustiva de su unidad.
37. Mantenga la unidad apartada de las llamas o chispas.
38. Mantenga su cuerpo abrigado, en especial su cabeza, cuello, pies, tobillos, manos y muñecas.
39. Mantenga una buena circulación sanguínea realizando ejercicios de brazos enérgicos durante pausas frecuentes en el trabajo. Tampoco debería fumar.
40. Limite sus horas de operación.
41. Si siente incomodidad, enrojecimiento o hinchazón en los dedos, seguido de emblanquecimiento y pérdida de la sensibilidad, consulte a su médico antes de seguir exponiéndose al frío y a la vibración.
42. Siempre use protección para los oídos. Los ruidos fuertes durante un tiempo prolongado pueden causar la pérdida auditiva e incluso sordera permanente.
43. Use guantes de trabajo de alto rendimiento y antideslizantes para mejorar su agarre del asa. Los guantes también reducen la transmisión de las vibraciones de la máquina hacia sus manos.
44. No coloque la máquina de lado, ya que podría derramarse el combustible.
45. La evaporación del combustible y los gases de escape son nocivos para el operador y para las personas que se encuentran cerca de la unidad.
46. Cerciórese de que la evaporación de combustible y los gases de escape no lleguen al rostro del operador, y mantenga a las demás personas

apartadas de la zona de trabajo.
47. No permita que esta unidad sea utilizada por niños o por personas que no hayan recibido capacitación.

RIESGOS RESIDUALES

ADVERTENCIA:

Aunque la unidad se use conforme a lo indicado, es imposible eliminar todos los factores de riesgo residuales. Los siguientes riesgos podrían presentarse en relación con la estructura y el diseño de la unidad:

- Daños en los pulmones si no se utiliza una máscara antipolvo eficaz.
- Daños auditivos si no se utiliza protección para los oídos.
- Defectos de salud que son resultado de la emisión de vibraciones si la unidad se durante por períodos de tiempo prolongados o si no se maneja o mantiene adecuadamente.

ADVERTENCIA:

Esta unidad genera un campo electromagnético durante su operación. Bajo ciertas circunstancias, este campo puede interferir con implantes médicos activos o pasivos. Para reducir el riesgo de lesión grave o mortal, recomendamos que antes de operar este producto las personas que usan implantes médicos consulten antes a su médico y el fabricante del implante.

ADVERTENCIA:

Examine la unidad antes de cada uso. Reemplace las piezas dañadas. Compruebe si presenta fugas de combustible. Compruebe que todas las fijaciones están en su lugar y firmes. Reemplace las piezas que estén agrietadas, rotas o dañadas en modo alguno. Compruebe que todos los accesorios de corte estén correctamente instalados y bien firmes.

ADVERTENCIA:

No opere la unidad dentro de un recinto cerrado, tal como dentro de un local o un inmueble; ya que la aspiración de monóxido de carbono producido por los gases de escape puede ser letal.

ADVERTENCIA:

Vierta el combustible al aire libre, donde no se produzcan chispas ni llamas. Retire lentamente la tapa del combustible una vez que haya detenido el motor. No fume mientras llena la unidad con combustible o mezcla el combustible. Limpie los derrames de la unidad. Desplácese como mínimo a 3 m (10 pies) del lugar y fuente de combustible antes de poner el motor en marcha.

Lea y entienda todas las instrucciones. De no observarse todas las instrucciones proporcionadas a continuación, podrían producirse descargas eléctricas, fuegos y/o lesiones físicas graves.

ADVERTENCIA:

No use la herramienta cerca de cables eléctricos. La unidad no ha sido diseñada para proporcionar protección contra descargas eléctricas en caso de contacto con líneas eléctricas aéreas. Consulte las normativas locales para informarse de las distancias de seguridad con respecto a las líneas eléctricas aéreas, y antes de utilizar la unidad asegúrese de que su posición al operarla sea segura.

ADVERTENCIA:

Si utiliza esta herramienta en forma incorrecta, puede sufrir lesiones personales graves.

REGLAS ESPECÍFICAS PARA LA CORTADORA DE ARBUSTOS

- Mantenga todas las partes de su cuerpo a una distancia prudente de las cuchillas mientras la unidad está en funcionamiento. Antes de iniciar la cortadora de arbustos, asegúrese de que la cuchillas no estén en contacto con ningún elemento.
- Sostenga siempre la herramienta con firmeza y con ambas manos. Sujete siempre la cortadora de arbustos con su mano derecha en el asa posterior y su mano izquierda en el asa anterior. Sostener la cortadora de arbustos con la mano izquierda en el asa posterior y la mano derecha en el asa anterior puede afectar el equilibrio de la cortadora y aumentar el riesgo de lesiones.
- No retire el material cortado ni sujete el material que se va a cortar cuando las cuchillas se estén moviendo. Asegúrese de que el interruptor esté apagado cuando despeje el material atascado. Las cuchillas siguen moviéndose luego del apagado.
- Para evitar descargas eléctricas en caso de que las cuchillas entren en contacto con cables ocultos, sostenga la herramienta solamente por las superficies de agarre aisladas. Las cuchillas que entran en contacto con un cable con corriente pueden provocar que las partes metálicas expuestas de la herramienta se carguen con electricidad y produzcan una descarga eléctrica al operador.
- Mantenga las cuchillas alejadas de los cables y alargadores. Antes de operar, revise los arbustos en busca de objetos extraños tales como alambradas o cercos.
- Opere la cortadora de arbustos solamente desde una superficie firme y nivelada, que esté fija en el suelo. Mantenga siempre una posición estable durante la operación. Las superficies resbalosas o inestables, como las escaleras, pueden provocar la pérdida del equilibrio o del control.
- Cuando transporte la cortadora de arbustos, sosténgala por el asa y con las cuchillas detenidas. Al transportar o almacenar la cortadora de arbustos proteja siempre las cuchillas con una funda (cubierta de las cuchillas). La manipulación cuidadosa de la

cortadora de arbustos reduce en gran medida el riesgo de tocar accidentalmente las cuchillas filosas.

- Antes de retirar la batería, espere siempre a que las cuchillas se hayan detenido por completo.
- Mantenga las asas secas, limpias y sin aceite ni grasa. Si están resbalosas, las asas pueden hacer que pierda el control. Nunca intente usar una herramienta incompleta o alterada.
- La cortadora de arbustos no está concebida para ser utilizada por personas con sus facultades físicas, sensoriales o mentales reducidas o por personas con conocimientos o experiencia insuficientes sobre la cortadora
- Siga las instrucciones sobre lubricación y afilado de las cuchillas.
- Está prohibida la operación de este aparato por personas menores de 16 años.
- Antes de usar la cortadora de arbustos, examine cuidadosamente que no esté dañada. Si detecta que faltan piezas, o que hay piezas dañadas, no opere la cortadora de arbustos.
- No opere la cortadora de arbustos cuando las condiciones meteorológicas sean adversas, en particular si hay lluvia o tormenta eléctrica.
- Utilice solamente cortadoras de arbustos que funcionen en forma adecuada. Trabaje solamente con las cuchillas afiladas de acuerdo con las normativas.
- Utilice esta herramienta solamente para los fines para los que fue diseñada.

MEDIDAS DE SEGURIDAD ADICIONALES DE FUNCIONAMIENTO

- Desconecte siempre el cable de la bujía antes de armar, ajustar o limpiar la máquina, y antes de dejarla sin supervisión durante algún tiempo.
- Se recomienda que el usuario sin experiencia reciba instrucciones prácticas de un operador experimentado sobre cómo usar la unidad y el equipo protector.
- Esta herramienta no debe ser utilizada por personas (incluidos niños) con sus facultades físicas, sensoriales o mentales reducidas o por personas con conocimientos o experiencia insuficientes, a menos que sean supervisadas o hayan recibido instrucción sobre el uso de la herramienta por parte de una persona responsable de su seguridad. Deberá vigilarse a los niños para asegurarse de que no juegan con la herramienta.
- Los niños y jóvenes, con excepción de los aprendices mayores de 16 años y bajo supervisión, no pueden operar el producto. Lo mismo se aplica para las personas que no saben o no saben bien cómo manipular el producto.
- Las instrucciones de operación siempre deben estar disponibles. Las personas no aptas o cansadas no deben operar la herramienta.
- Espere hasta que la cadena se detenga completamente antes de colocar la herramienta en el suelo.
- Cualquier reparación debe ser realizada por un representante de servicio autorizado.

CONSERVE ESTAS INSTRUCCIONES

CONOZCA SU UNIDAD

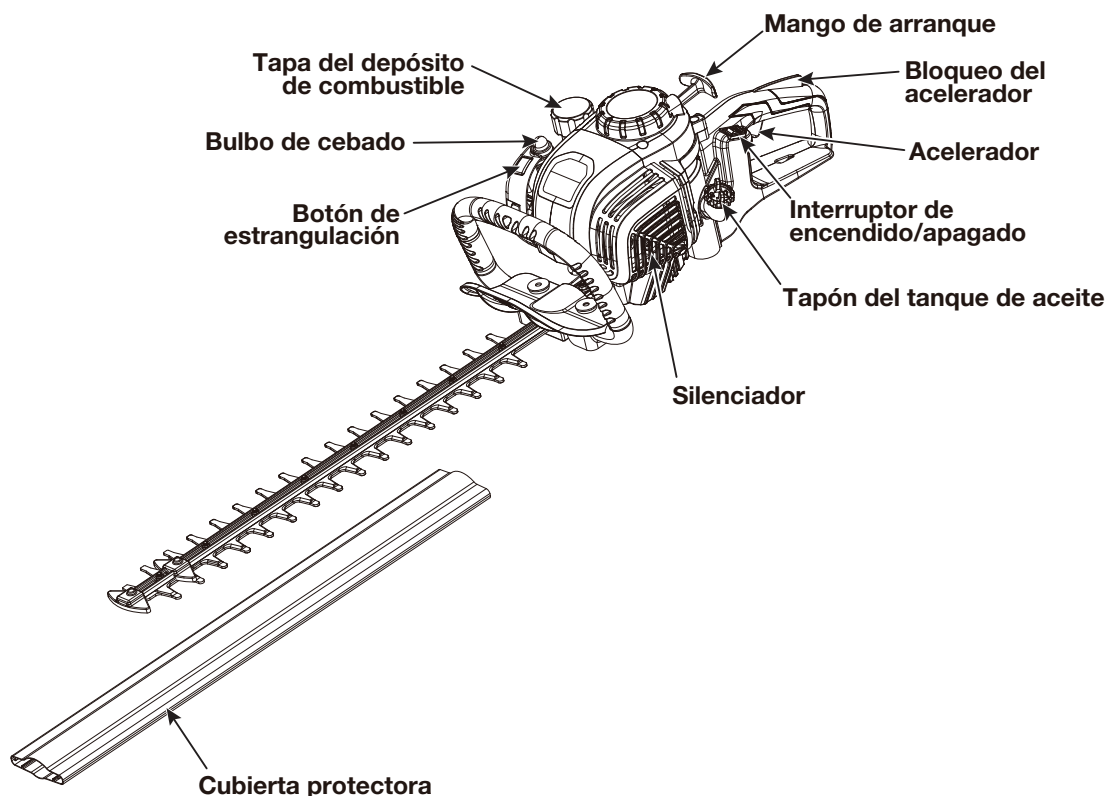

ESPECIFICACIONES*

Tipo de motor.....	Enfriado por aire, 4 ciclos
Desplazamiento.....	1.62 pul. cub. (26,5 cc)
Separación de la bujía.....	0.025 pulgadas - 0.031 pulgadas (0.6 - 0.8 mm)
Lubricación.....	SAE 10W-30
Capacidad de lubricación de la caja del cigüeñal.....	2.01 oz. (60 ml)
Tipo de combustible.....	Gasolina sin plomo
Capacidad del depósito de combustible.....	9.46 oz. (280 ml)
Longitud de la espada de corte.....	22.0 pulgadas (560 mm)
Capacit� de coupe.....	1 1/8"
Nivel de ruido.....	103 dB
Peso (completamente armada, sin combustible ni aceite).....	11.42 lbs. (5.18 kg)

* Todas las especificaciones est n basadas en la informaci n m s reciente sobre el producto disponible en el momento de la impresi n. Nos reservamos el derecho de realizar cambios en cualquier momento y sin previo aviso.

DESEMPAQUE

Retire con cuidado el producto y todos sus accesorios de la caja. Cerciérese de que estén incluidos todos los elementos enumerados en la lista de embalaje. Examine cuidadosamente el producto para cerciorarse de que no se hayan producido roturas o daños durante el transporte. No elimine el material de empaque hasta que haya examinado cuidadosamente el producto y lo haya operado en forma satisfactoria. Si hay piezas dañadas o que faltan, solicite asistencia llamando al 1-800-261-3981.

ADVERTENCIA:

No use este producto si, al momento de desempacarlo, alguna pieza enumerada en la lista de embalaje se encuentra ya ensamblada a su producto. Las piezas enumeradas en la lista no han sido ensambladas en el producto por el fabricante y es necesaria su instalación por el cliente. El uso de un producto que ha sido armado en forma incorrecta podría tener como resultado lesiones personales graves.

PIEZAS INCLUIDAS

Cantidad	Artículo
1	Manual del Operador
1	Cubierta protectora de las cuchillas
1	Llave de la bujía
1	60 ml botella de aceite

ADVERTENCIA:

Cuando monte las piezas desconecte siempre el cable de la bujía del motor a fin de evitar que la unidad se ponga en marcha en forma accidental, lo que podría provocar lesiones personales graves.

ADVERTENCIA:

Nunca instale, quite, o ajuste ningún accesorio mientras el cabezal motor está en funcionamiento. No detener el motor puede provocar lesiones personales graves.

ADVERTENCIA:

No permita que la familiaridad con este producto lo vuelva descuidado. Tenga presente que un descuido de una fracción de segundo puede causar lesiones graves.

ADVERTENCIA:

Utilice siempre gafas de seguridad con protección lateral con marca de conformidad con la norma ANSI Z87.1, además de protección para los oídos. Si no lo hace no podrá evitar que le caigan objetos en los ojos, además de otras lesiones graves.

DESEMPAQUE

ADVERTENCIA:

Si alguna pieza de la unidad falta o está dañada, no opere la unidad hasta su reparación o reemplazo.

NO elimine la caja ni el material de empaque hasta que haya examinado todas las piezas.

AÑADIR/REVISAR EL ACEITE DEL MOTOR

PRECAUCIÓN:

Intentar el arranque del motor antes de que este se haya llenado adecuadamente con lubricante tendrá como resultado una falla del equipo que no está cubierta por la garantía.

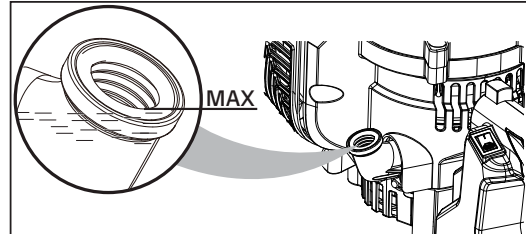

La lubricación del motor tiene una importante incidencia en el desempeño y la vida útil de este. **Este motor es enviado sin lubricante del motor.**

Use siempre un lubricante para motores de 4 ciclos que cumpla o supere los requisitos de la clasificación de servicio API SJ. Las clasificaciones SAE 10W-30 o SAE 15W-40 son aceptables para este producto. Los lubricantes para motor sin detergentes o de 2 tiempos dañan el motor y no deberían usarse. **Revise el nivel de lubricante antes de cada uso.**

ADICIÓN DEL ACEITE DE MOTOR: PRIMER USO

1. Desenrosque la tapa del aceite del motor y retírela.
2. Vierta 60 ml de aceite en el orificio de llenado de aceite. Vuelva a poner en su lugar la tapa del aceite y apriete.

COMPRUEBE EL ACEITE DEL MOTOR: ANTES DE CADA USO

1. Coloque la unidad sobre una superficie plana y nivelada.
2. Desenrolle la tapa del aceite y retírela.
3. El nivel de lubricante debería estar en el nivel superior del orificio de llenado (la parte superior de la rosca del tornillo).
4. Si el nivel está bajo, agregue lubricante para motores hasta que el nivel del fluido llegue a la parte superior del orificio de llenado (la parte superior de la rosca del tornillo).

NOTA: No llene en exceso.

5. Vuelva a poner en su lugar la tapa del aceite y apriete.

PRECAUCIÓN:

No llene en exceso. El llenado excesivo de la caja del cigüeñal puede provocar exceso de humo, pérdida de aceite, y daños en el motor.

ADVERTENCIA:

La operación de este equipo puede generar chispas y comenzar un incendio en la vegetación seca circundante. Puede ser necesario el uso de un supresor de chispas. El operador debería comunicarse con los organismos de prevención de incendio locales para informarse sobre las leyes y normas relativas a los requisitos de prevención de incendios.

⚠️ ADVERTENCIA:

No use ningún aditamento o accesorio que no haya sido recomendado por el fabricante de este producto. El uso de aditamentos o accesorios no recomendados puede traer consigo lesiones personales graves.

ADICIÓN DE COMBUSTIBLE

⚠️ ADVERTENCIA:

La gasolina es extremadamente inflamable. Los vapores encendidos pueden explotar. Detenga siempre el motor y deje que se enfríe antes de llenar el depósito de combustible. No fume cuando esté llenando el depósito de combustible. Mantenga las chispas y llamas expuestas alejadas del área.

⚠️ ADVERTENCIA:

Retire la tapa del depósito de combustible despacio para evitar lesiones que pudiera causar un rociado de combustible. No opere nunca la unidad sin la tapa del depósito de combustible bien cerrada en su lugar.

⚠️ ADVERTENCIA:

Añada el combustible en un área limpia y bien ventilada. Limpie inmediatamente cualquier derrame de combustible. Evite crear fuentes de ignición donde haya caído combustible. No ponga el motor en marcha hasta que se hayan disipado los vapores.

⚠️ ADVERTENCIA:

La gasolina y sus vapores son muy inflamables y explosivos. Para prevenir lesiones personales graves y daños a las propiedades, tenga cuidado en la manipulación. Mantenga el producto alejado de fuentes de ignición y de llamas expuestas y úselo solo en exteriores. Añada el combustible al aire libre, donde no hayan chispas ni llamas. Retire la tapa del combustible suavemente después de detener el motor. No fume mientras añade combustible. Seque el combustible que derrame del equipo. Aléjese como mínimo unos 3 m (10 pies) de la fuente de abastecimiento de combustible antes de poner el motor en marcha.

⚠️ ADVERTENCIA:

Use siempre pantalones gruesos y largos, botas, guantes y una camisa de mangas largas. No use ropa holgada, joyas, pantalones cortos o sandalias ni esté descalzo. Recójase el cabello de modo que quede sobre el nivel de los hombros.

USO DEL COMBUSTIBLE CORRECTO

El uso de combustible usado es la causa más común de problemas de rendimiento. Use solo gasolina nueva, limpia y sin plomo.

La unidad tiene un motor de cuatro tiempos. **NO** mezcle aceite con gasolina.

Definición de mezcla de combustibles

Los combustibles de hoy en día son frecuentemente una mezcla de gasolina y oxigenados, tales como, etanol, metanol o MTBE (éter). El combustible con mezcla de alcohol absorbe agua. Con tan solo un 1% de agua en el combustible, el combustible y el aceite pueden separarse y formar ácidos cuando se almacena. SIEMPRE use combustible nuevo (comprado hace menos de 30 días) con menos de 10% de etanol. Elimine el combustible usado según indican las leyes federales, estatales y locales.

Uso de combustibles mezclados

Si se usa un combustible mezclado:
Utilice siempre gasolina nueva y sin plomo
Use el aditivo para combustible STA-BIL® o uno equivalente

⚠️ ADVERTENCIA:

NO USE COMBUSTIBLE E85 o E15 CON ESTA UNIDAD. Se ha probado que el combustible que contiene más del 10% de etanol probablemente dañará el motor y se anulará la garantía.

USO DE ADITIVOS PARA COMBUSTIBLE

Use un aditivo para combustible, tal como el estabilizador de combustible STA-BIL o uno equivalente para evitar la corrosión y minimizar los depósitos de resina. Agregue 0,8 oz. (23 ml) de aditivo para combustible por galón de combustible, según indiquen las instrucciones del recipiente. No agregue NUNCA aditivos para combustible directamente en el depósito del combustible.

1. Retire la tapa del depósito de combustible girándola en sentido antihorario. Coloque la tapa en una superficie limpia.
2. Vierta el combustible con cuidado en el depósito hasta que llegue a la base de la boca. Evite el derrame.

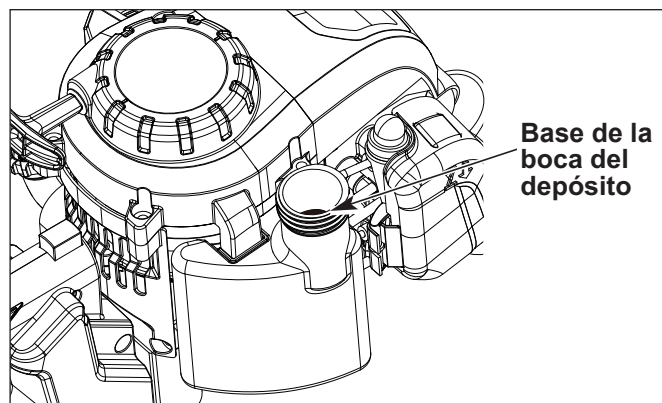

3. Coloque de inmediato la tapa del depósito de combustible y apriétela con la mano girándola en sentido horario. Seque cualquier combustible que se derrame.

NOTA: Inspeccione visualmente para ver si el nivel de combustible es bajo. Si el nivel de combustible es bajo, añada combustible sin plomo con cuidado sin sobrepasar el nivel máximo y apriete la tapa del depósito de inmediato.

- Esta unidad tiene un motor de 4 ciclos. No mezcle aceite con gasolina.
- El uso de combustible usado es la causa más común de problemas de rendimiento. Use solo gasolina nueva, limpia y sin plomo (comprada hace menos de 30 días). Elimine el combustible usado según indican las leyes federales, estatales y locales.
- Drene el tanque y deje que el motor funcione en seco antes de guardar la unidad.
- No use combustible E15 o E85 (ni combustible que contenga más del 10% de etanol) en este producto. Esto dañará la unidad e invalidará la garantía.

ADVERTENCIA:

La carcasa del motor puede calentarse durante el funcionamiento. No apoye ni coloque su brazo, mano o cualquier parte del cuerpo sobre la carcasa del motor. El contacto prolongado con la carcasa del motor puede provocar quemaduras u otras lesiones.

ADVERTENCIA:

Siempre coloque la unidad en el lado derecho del operador. El uso de la unidad en el lado izquierdo del operador expondrá al usuario a superficies calientes y puede provocar posibles lesiones por quemadura. Para evitar quemaduras con superficies calientes, nunca use la unidad con la parte inferior del motor a un nivel más alto que la cintura.

ADVERTENCIA:

No permita que la familiaridad con este producto lo vuelva descuidado. Tenga presente que un descuido de una fracción de segundo puede causar

ADVERTENCIA:

Utilice siempre gafas de seguridad con protección lateral con marca de conformidad con la norma ANSI Z87.1, además de protección para los oídos. Si no lo hace no podrá evitar que le caigan objetos en los ojos, además de otras lesiones graves.

ADVERTENCIA:

No use ningún aditamento o accesorio que no haya sido recomendado por el fabricante de este producto. El uso de aditamentos o accesorios no recomendados puede traer consigo lesiones personales

ADVERTENCIA:

La operación de este equipo puede generar chispas y comenzar un incendio en la vegetación seca circundante. Puede ser necesario el uso de un supresor de chispas. El operador debería comunicarse con los organismos de prevención de incendio locales para informarse sobre las leyes y normas relativas a los requisitos de prevención de incendios.

ADVERTENCIA:

Opere esta unidad solo al aire libre. Los humos de escape de monóxido de carbono pueden ser letales en un área confinada.

ADVERTENCIA:

Evite el arranque accidental de la unidad. Para evitar lesiones graves, el operador de la unidad debe permanecer en posición estable cuando tira de la cuerda de arranque.

PRECAUCIÓN:

No trabaje hasta quedar exhausto. Tome descansos regulares y cambie la posición de trabajo para asegurarse de que puede concentrarse en el trabajo y tener control total sobre la herramienta. Mantenga un equilibrio firme durante el funcionamiento.

PRECAUCIÓN:

Examine la unidad antes de cada uso. Reemplace las piezas dañadas. Compruebe si presenta fugas de combustible. Compruebe que todas las fijaciones están en su lugar y firmes.

ADVERTENCIA:

Mantenga las cuchillas alejadas de los cables y alargadores. Antes de operar, revise los arbustos en busca de objetos extraños tales como alambreadas o cercos.

PREPARACIÓN

Antes de cada uso, revise los siguientes elementos para asegurarse que estén en condiciones de trabajo seguras.

ROPA PROTECTORA: asegúrese de usar ropa de protección adecuada ajustada, como pantalones protectores, guantes y calzado de seguridad. Use un casco de seguridad con protección auditiva integrada y un protector facial para no ser golpeado por las ramas que retroceden.

Antes de arrancar la unidad verifique que el interruptor de accionamiento detiene el motor de manera automática y rápida al ser liberado. También verifique que las rejillas de aire de enfriamiento no estén obstruidas y que tanto el asa anterior como posterior estén limpias y secas.

PRECAUCIÓN:

Las cuchillas siguen moviéndose luego del apagado.

La unidad está equipada con un interruptor de seguridad de uso con ambas manos. Siempre sujete la unidad con ambas manos durante la operación. Para usar la unidad, presione y mantenga presionado el interruptor de seguridad delantero y presione el interruptor de accionamiento posterior. Para detener la unidad, suelte cualquiera de los interruptores.

PUESTA EN MARCHA Y PARADA

Para arrancar un motor frío:

1. Presione suavemente el bulbo de cebado entre 5 y 10 veces.

NOTA: Después de presionar 7 veces, debe ver el combustible en el bulbo de cebado. Si no lo ve, continúe presionando el cebador hasta que vea el combustible en el bulbo.

2. Presione el botón de choke hasta que haga clic en la posición.

NOTA: No apriete el gatillo de aceleración, ya que el estrangulador saltará automáticamente.

3. Coloque la unidad sobre una superficie firme y nivelada. Presione el asa anterior hacia abajo para mantener la unidad firmemente en su lugar.
4. Tire del mango / cuerda de arranque hasta que detecte resistencia. Tire rápidamente de 3 a 5 veces o hasta que escuche que el motor da vuelta o comienza a arrancar.
5. Si el motor no arranca, libere el estrangulador apretando el gatillo de aceleración; el botón de estrangulación saltará.
 - a. El motor ahora está en posición de funcionamiento.
 - b. Tire rápidamente del mango /cuerda de arranque hasta que el motor arranque.
6. Deje que el motor funcione durante 10 segundos y luego apriete el acelerador para suministrar combustible y use la unidad para la tarea prevista.

NOTA: El botón de estrangulación solo se usa cuando se arranca un motor frío. Nunca presione el botón de estrangulación una vez que el motor haya arrancado o esté funcionando. De lo contrario puede dañar el motor.

Vuelva a arrancar un motor caliente:

NOTA: **NO** presione el botón de estrangulación.

1. Asegúrese de que haya combustible en el bulbo de estrangulación.
2. Tire rápidamente del arranque/asa hasta que el motor arranque.
3. Apriete el acelerador para suministrar combustible al motor.

PARADA DEL MOTOR:

Para detener el motor. Presione y mantenga el interruptor de encendido/apagado en la posición de apagado hasta que el motor se detenga.

NOTA: El interruptor On/Off volverá a la posición On automáticamente.

SI SE REQUIERE ASISTENCIA PARA ESTE PRODUCTO:

No devuelva este producto a la tienda donde lo compró. Llame a nuestro Departamento de atención al cliente si tiene algún problema. Si necesita ayuda llame al: 1-800-261-3981

CÓMO SUJETAR LA UNIDAD

- La unidad se usa en posición de pie y erguido. No se incline.
- Mantenga los pies separados y firmes sobre el suelo.
- Sujete el asa posterior con la mano derecha. Mantenga el brazo derecho ligeramente flexionado.
- Sujete el asa anterior con la mano izquierda. Mantenga recto el brazo izquierdo.
- Mantenga la unidad a la altura de la cintura.
- No se estire demasiado; mantenga todas las partes de su cuerpo alejadas del accesorio de corte giratorio y de las superficies calientes.

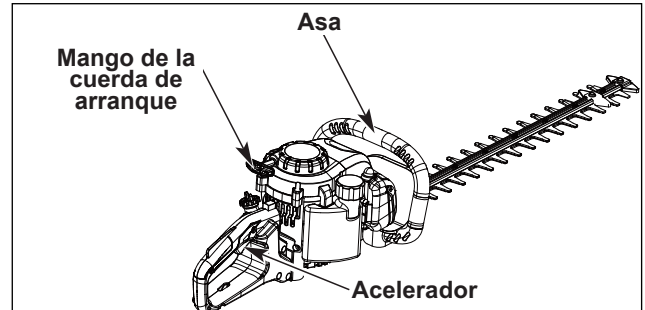
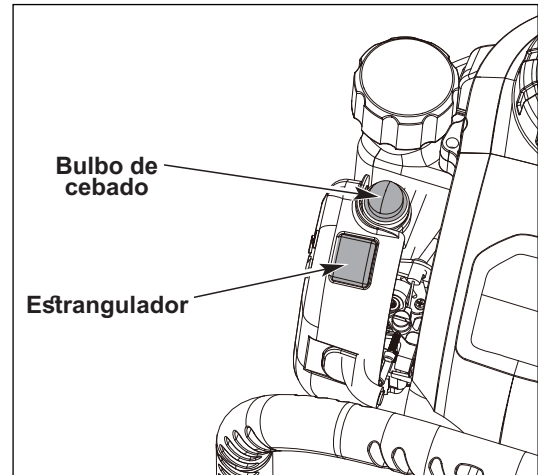
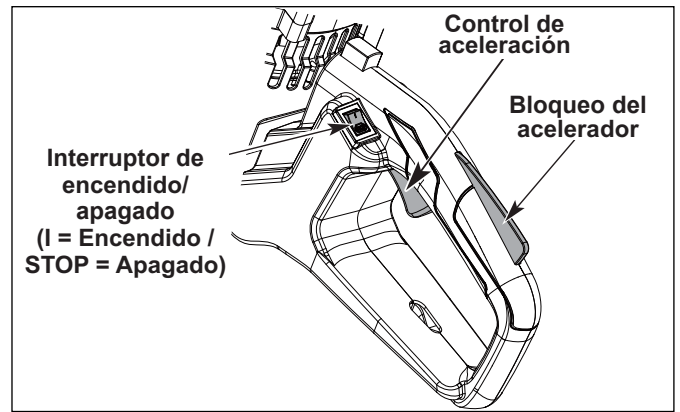

PUESTA EN MARCHA Y PARADA

Si las cuchillas se atascan con una alambre u otro objeto, siga estas importantes reglas de seguridad:

- NUNCA intente retirar el material que causó el atasco mientras el motor está funcionando.
- SIEMPRE apague la unidad y desconecte el cable de la bujía antes de desatascar la unidad.
- SIEMPRE revise las cuchillas después de desatascar la unidad para asegurarse de haber retirado todo el material que causó el atasco y asegurar que las cuchillas no estén dañadas.

PODA DE ARBUSTOS

La cortadora de arbustos se usa principalmente para cercos de setos, pero también se puede usar en cualquier arbusto y en matorrales. Para obtener los mejores resultados, incline la unidad a un ángulo de 15° con respecto al arbusto que desea podar.

Se puede usar una cuerda o atadura como guía para crear un cerco de arbustos nivelado. Coloque la cuerda a la altura preferida y corte todo lo que la sobrepase. La unidad se puede usar también en cualquier dirección. Realice un movimiento de barrido hacia delante y hacia atrás para obtener cortes uniformes. Evite cortar ramas con más de 1 1/8 de pulgada de grosor.

No fuerce la cortadora de arbustos para cortar maleza espesa. Si las cuchillas se atascan, suelte inmediatamente el gatillo y apague la unidad. Desconecte el cable de la bujía antes de intentar desatascar la unidad. Siempre preste atención a los residuos que salen despedidos durante la operación. Use guantes cuando pode follaje espinoso.

MANTENIMIENTO

Al reparar la unidad utilice únicamente piezas de repuesto idénticas. El uso de otras piezas puede suponer un peligro o causar daños al producto.

⚠️ ADVERTENCIA:

Para evitar lesiones personales graves, apague siempre el motor y deje que se enfríe antes de limpiar o dar mantenimiento a la unidad. Nunca realice la limpieza o el mantenimiento mientras la unidad está funcionando. Desconecte el cable de la bujía para evitar que la unidad se ponga en marcha por accidente.

⚠️ ADVERTENCIA:

Use vestimenta protectora y observe todas las instrucciones de seguridad para evitar lesiones personales graves.

LIMPIEZA

Use un cepillo pequeño para limpiar el exterior de la unidad. No use detergentes agresivos. Los limpiadores domésticos que contienen aceites aromáticos, tales como, pino y limón, y los disolventes como el queroseno, pueden dañar el plástico. Limpie la humedad con un paño suave.

La limpieza correcta y regular no solo es importante para el uso seguro de este producto, sino también para prolongar su vida útil.

LUBRICACIÓN

Para asegurar una larga vida útil, asegúrese de que las cuchillas se limpien y lubriquen a intervalos regulares para que tengan el mejor rendimiento posible. Aplique una fina película de aceite lubricante de manera rutinaria.

AFILADO DE LAS CUCHILLAS

Desconecte el cable de la bujía y sujete las cuchillas con un tornillo de banco. Asegúrese de que el cuerpo principal de la cortadora de arbustos esté adecuadamente sujetado para evitar que se dañe.

Lime la superficie de corte expuestas de cada cuchilla con una lima redonda y lisa de 8" de largo y de 1/4" a 7/32" de grosor. Asegúrese de mantener el ángulo original de las cuchillas cuando lime.

Para limar ambos lados de cada cuchilla, es posible que deba poner en marcha momentáneamente la cortadora hasta exponer el lado opuesto de la cuchilla.

No ponga en marcha la cortadora mientras está sujeta en el tornillo de banco. Asegúrese de que todas las herramientas de afilado hayan sido retiradas antes de conectar el cable de la bujía. Desconecte el cable de la bujía y repita el proceso de afilado para las cuchillas recién expuestas.

GEARBOX GREASE

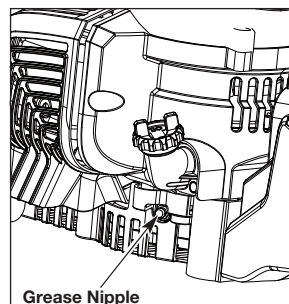

En la caja de engranajes hay una boquilla de engrase para llenar la caja de engranajes de grasa. Use un engrasador para llenar de grasa cada 25 horas de trabajo.

AGENDA DE MANTENIMIENTO

Artículo	Horas de operación
Comprobar el nivel de aceite del motor	Antes de cada uso
Comprobar que no haya tornillos sueltos/perdidos	
Comprobar que no haya daños	
Verificar el funcionamiento de los controles	
Comprobar el nivel de combustible	
Comprobar si hay fugas de combustible/aceite	
Cambiar el aceite del motor	Cada 20 horas
Lubricar las cuchillas	Cada 5 horas
Afilar las cuchillas	Cada 20 horas
Limpieza del filtro de aire	Cada 20 horas Cada 10 horas en condiciones de polvo
Comprobar el cable de la bujía	Cada 20 horas
Llenar de grasa la caja de engranajes	Cada 25 horas

NOTAS

- El intervalo de mantenimiento solo es una recomendación para máquinas que funcionan en condiciones normales.
- Si la máquina presenta algún signo anormal, realice la inspección y el mantenimiento adecuados de inmediato.
- Si algo que no le parece claro, contacte a nuestro equipo de servicio para recibir ayuda.
- Las reparaciones o tareas de mantenimiento que no se mencionan aquí solo deben ser ejecutadas por el equipo de servicio o personal autorizado de Senix.

COMPRUEBE EL ACEITE DEL MOTOR

ADVERTENCIA:

El aceite de motor usado se considera un desecho especial y se debe eliminar de conformidad con las regulaciones de protección ambiental de su localidad. No vierta el aceite en depósitos de basura, en alcantarillas, en el suelo, etc.

El cambio del aceite del motor es más fácil si el motor está tibio (¡NO CALIENTE!).

1. Abra la tapa del tanque de aceite y drene el aceite usado en un recipiente aprobado.
2. Coloque el motor en posición vertical y llénelo con lubricante siguiendo las instrucciones que aparecen en la sección AÑADIR/REVISAR EL ACEITE DEL MOTOR de este manual.
3. Limpie el aceite que caiga sobre la unidad si es necesario.

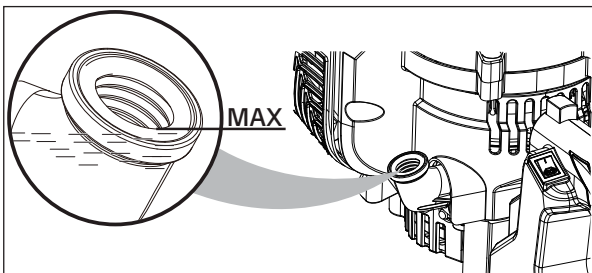

LIMPIAR EL FILTRO DE AIRE

El filtro de aire se debe limpiar para suministrarle al motor abundante aire limpio que ayuda en el arranque, la alimentación y la vida útil del motor.

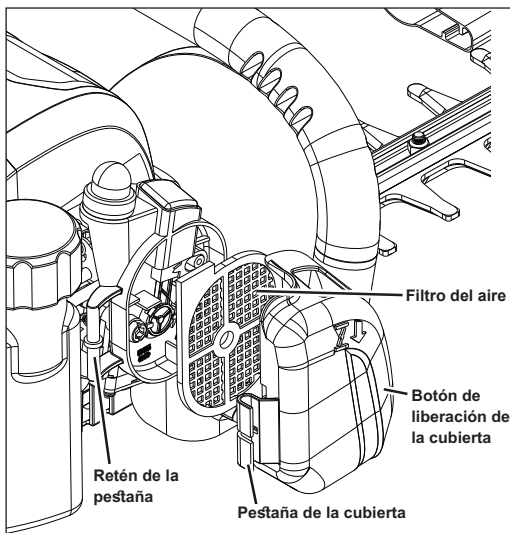

1. Retire la cubierta del filtro de aire. Para retirarla presione el botón situado en la parte superior de la cubierta con el pulgar y empuje suavemente la cubierta hacia arriba con el dedo índice.
2. Retire el filtro de aire.
3. Si solo es necesario limpiar el filtro de aire, retire la almohadilla del filtro y límpiela con aire seco comprimido hasta que haya eliminado todo el polvo. Use gafas de protección y una máscara para proteger su salud durante este procedimiento.

Vuelva a instalar la cubierta del filtro cerrando la cubierta del filtro de aire sobre el botón situado en la carcasa, luego presione la cubierta hasta que encaje firmemente en su lugar.

NOTA: Asegúrese de que el filtro esté correctamente instalado dentro de la cubierta.

Una instalación incorrecta permitirá que entre suciedad en el motor, lo cual contribuirá a su rápido desgaste.

AJUSTE DE LA VELOCIDAD DE RALENTÍ

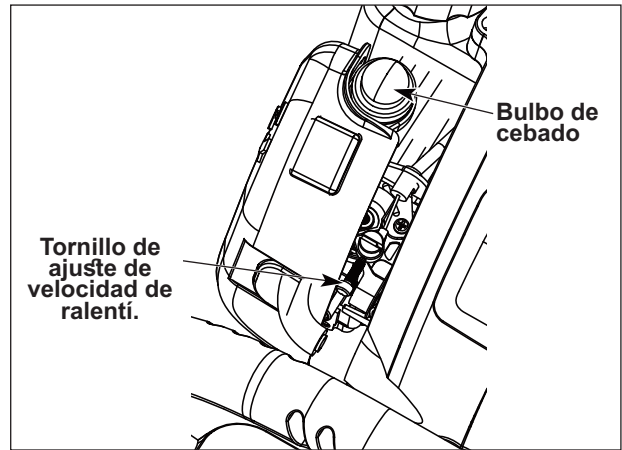

ADVERTENCIA:

Las cuchillas nunca se deben mover con el motor a ralentí. Gire el tornillo de ajuste de velocidad de ralentí en sentido horario para reducir las RPM de ralentí y detener las cuchillas o contacte al servicio atención al cliente para realizar el ajuste y detenga el uso hasta que se efectúe la reparación. Si las cuchillas se mueven con el motor a ralentí pueden causar graves lesiones personales.

ADVERTENCIA:

Las cuchillas se moverán cuando se ajusta la velocidad de ralentí. Use toda la ropa de protección y manténgase alejado al menos 50 pies de todos los transeúntes, niños y mascotas. Haga los ajustes sujetando la unidad con las manos de manera que las cuchillas no entren en contacto con la tierra ni con ningún objeto. Mantenga todas las partes de su cuerpo a una distancia prudente de las cuchillas y del silenciador. Si no sigue estas instrucciones puede sufrir graves lesiones personales.

Si el motor no permanece en ralentí correctamente:

1. Arranque el motor.
2. Libere el control de aceleración y deje el motor a ralentí.
 - Si el motor se detiene, aumente la velocidad de ralentí. Use un desarmador pequeño Phillips para girar el tornillo de ajuste de velocidad de ralentí en sentido horario, 1/8 de vuelta cada vez, hasta que el motor funcione a ralentí sin problemas.
 - Si las cuchillas se mueven cuando el motor funciona a ralentí, reduzca la velocidad de ralentí. Gire el tornillo de ajuste de velocidad de ralentí en sentido antihorario, 1/8 de vuelta cada vez, hasta que las cuchillas dejen de moverse.

MANTENIMIENTO DE LA BUJÍA

⚠ PRECAUCIÓN:

No retire el cable de la bujía cuando el motor está caliente.

⚠ PRECAUCIÓN:

No limpie con chorro de arena, raspe o limpie los electrodos de la bujía. La arenilla del motor podría dañar el cilindro.

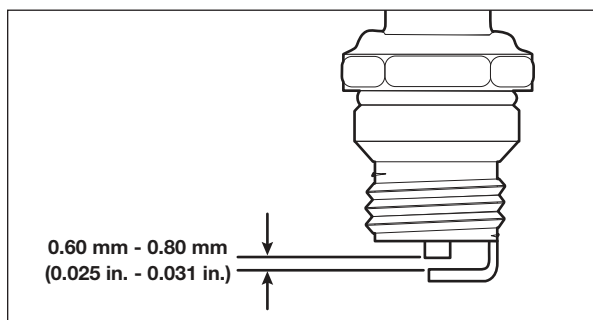
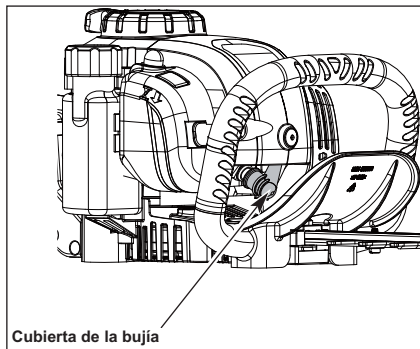

1. Detenga el motor y deje que se enfríe. Agarre firmemente la cubierta de la bujía y tire de ella para sacarla.
2. Limpie alrededor de la bujía. Retire la bujía del cabezal del cilindro con una llave de copa de 5/8", girando en sentido antihorario.

NOTA: Con esta unidad se suministra una llave de bujía de 5/8".

3. Examine la bujía. Si la bujía está rajada o sucia, reemplácela con una bujía #AM5C o equivalente.
4. Use un calibrador de grosor para establecer el espacio de aire a 6 mm - 0.8 mm (0.025" - 0.031").
5. Instale la bujía en el cabezal del cilindro. Apriete la bujía con una llave de copa de 5/8" girándola en sentido horario hasta que quede bien apretada.

NOTA: Si usa una llave dinamométrica, aplique un par de apriete de 18 N•m (159 pul.·lb.). No apriete en exceso.

6. Vuelva a colocar la cubierta de la bujía.

ALMACENAMIENTO

- Nunca almacene la unidad con combustible en su interior donde pueda ser alcanzada por humos, llamas expuestas o chispas.
- Deje enfriar el motor antes de almacenar la unidad.
- Encierre la unidad para evitar usos no autorizados o daños.
- Almacene la unidad en lugar seco y bien ventilado.
- Almacene la unidad fuera del alcance de los niños.
- Almacene la unidad con la funda de protección de las cuchillas colocada.

Almacenamiento a corto plazo (1 a 2 semanas)

Almacene la unidad en posición horizontal. Si esto no es posible, almacene la unidad verticalmente con el motor hacia arriba.

Almacenamiento a largo plazo

1. Retire la tapa del combustible, incline la unidad y vacíe el combustible en un recipiente apto para ello. Vuelva a colocar la tapa del combustible.
2. Arranque el motor y déjelo en marcha hasta que se pare. Esto hace que se vacíe todo el combustible del carburador.
3. Deje que el motor se enfríe. Retire la bujía y eche 5 gotas de cualquier aceite de alta calidad para motores en el cilindro. Tire de la cuerda de arranque despacio para distribuir el aceite. Vuelva a colocar la bujía.
4. Limpie bien la unidad y compruebe que no hay piezas flojas o dañadas. Repare o reemplace las piezas dañadas y apriete los tornillos, tuercas y pernos.
5. Almacene la unidad en posición horizontal. Si no es posible el almacenamiento en posición horizontal, almacene la unidad verticalmente con el motor hacia arriba.
6. Coloque la funda de protección de las cuchillas.

Preparación de la unidad para utilizarla después de un largo tiempo de almacenamiento

1. Retire la bujía. Incline la unidad y vacíe todo el aceite del cilindro en un recipiente adecuado. Vuelva a colocar la bujía.
2. Cambio de aceite. Consulte la sección de Cambio del aceite.

NOTA: No use combustible que haya estado almacenado más de 30 días. Elimine el combustible y aceite usados según indican las leyes federales, estatales y locales.

TRANSPORTE

⚠ PRECAUCIÓN:

Instale la cubierta de la barra guía cuando transporte la unidad para prevenir lesiones personales.

Transporte la unidad en posición horizontal. Si esto no es posible, transporte la unidad verticalmente con el motor hacia arriba. Fije la unidad para prevenir daños durante el transporte.

DETECCIÓN Y SOLUCIÓN DE PROBLEMAS

PROBLEMA	SOLUCIÓN
EL MOTOR NO SE PONE EN MARCHA	
El depósito del combustible está vacío.	Llene el depósito del combustible con combustible nuevo.
El bulbo de cebado no se presionó suficientemente.	Presione el bulbo de cebado 10 veces.
El combustible es usado (más de 30 días).	Vacíe el depósito del combustible y agregue combustible nuevo.
La bujía está sucia.	Reemplace la bujía.
EL MOTOR NO SE PONE EN RALENTÍ	
El filtro del aire está sucio.	Limpie o reemplace el filtro del aire.
El combustible es usado (más de 30 días).	Vacíe el depósito del combustible y agregue combustible nuevo.
El tornillo de ajuste de velocidad de ralentí necesita ajuste.	Gire el tornillo de ajuste de velocidad de ralentí en sentido horario para aumentar la velocidad de ralentí.
EL MOTOR DESPIDE DEMASIADO HUMO	
Demasiado aceite en la caja del cigüeñal.	Vacíe el aceite y añada la cantidad correcta de lubricante de motor.
EL MOTOR NO ACELERA	
El combustible es usado (más de 30 días).	Vacíe el depósito del combustible y agregue combustible nuevo.
Hay hierba en el cabezal de corte.	Detenga el motor y limpie el cabezal de corte.
El filtro del aire está sucio.	Limpie o reemplace el filtro del aire.
EL MOTOR NO TIENE POTENCIA O SE DETIENE	
El combustible es usado (más de 30 días).	Vacíe el depósito del combustible y agregue combustible nuevo.
El filtro del aire está sucio.	Limpie o reemplace el filtro del aire.
La bujía está sucia.	Reemplace la bujía.
LA CALIDAD DEL CORTE ES INSATISFACTORIA	
Las cuchillas están melladas/dañadas.	Reemplácelas o contacte a un proveedor de servicio calificado.
El material a cortar excede la capacidad.	Solo corte material que sea adecuado para la capacidad de la unidad.
VIBRACIÓN/RUIDO O ESCAPE EXCESIVOS	
Los tornillos/tuercas están sueltos.	Apriételos.
La gasolina o el aceite son incorrectos.	Vacíe el combustible y aceite no usados. Añada combustible y aceite nuevos.

Si necesita más asistencia, lleve la unidad a un proveedor de servicio autorizado.

PARTES

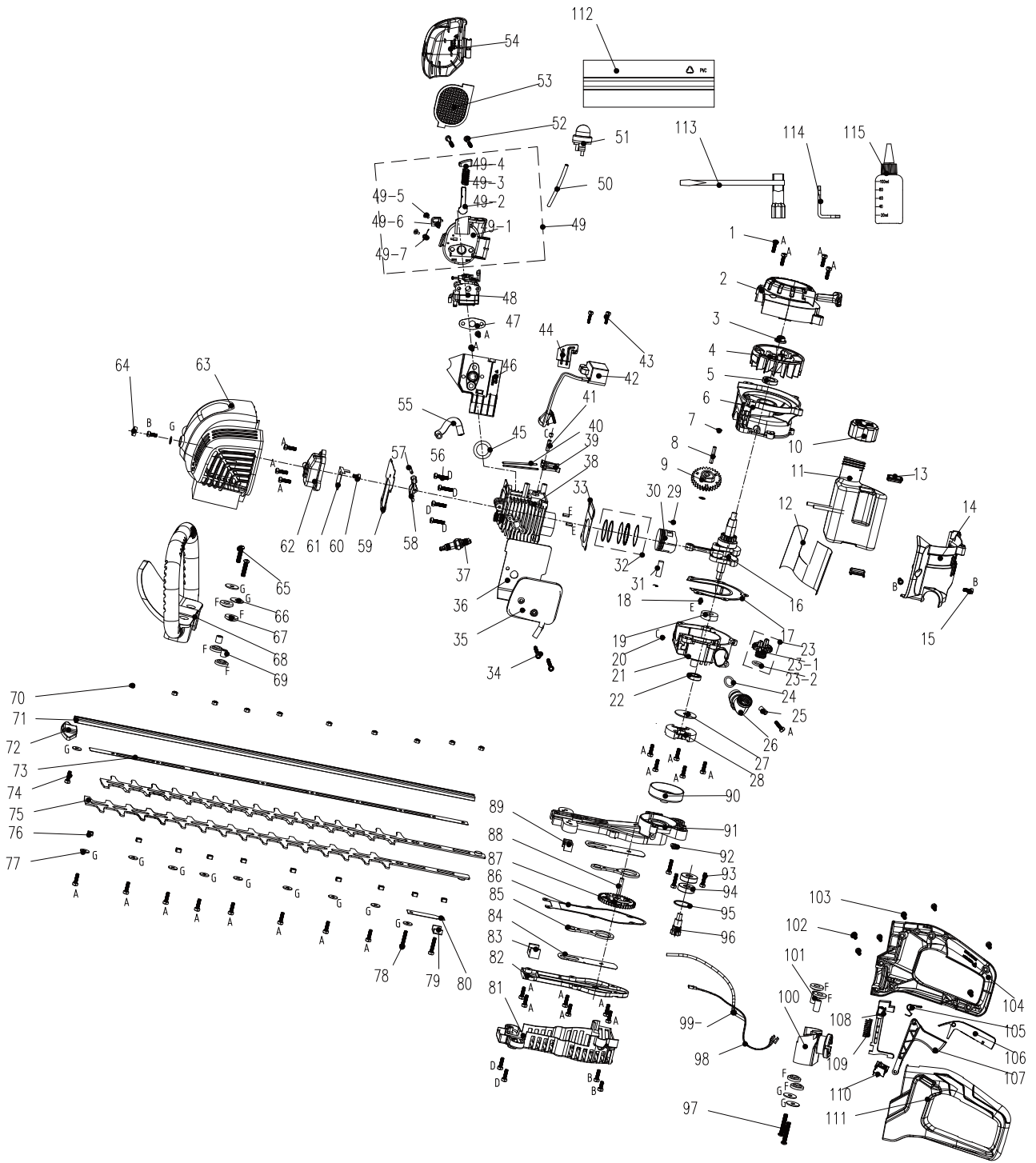

LISTA DE PIEZAS

No.	N.º de pieza	Descripción	Cant.
1	207421000003	Tornillo	29
2	199096000067	Conjunto de arranque	1
3	207320100061	Tuerca de brida hexagonal	1
4	201088000017	Volante	1
5	202999001063	Sello del aceite	1
6	201126000054	Caja del cigüeñal	1
7	207059900215	Arandela	2
8	201026000354	Eje	1
9	202002000046	Engranaje	1
10	199123000433	Conjunto de tapa del depósito de aceite	1
11	199124000194	Conjunto de la caja de aceite	1
12	201999001246	Lámina aislante	1
13	202017000069	almohadilla de reducción de la vibración	2
14	202030001576	Cubierta	1
15	207310100736	tornillo	5
16	201038000004	Eje acodado	1
17	299999000365	Arandela de la caja del cigüeñal	1
18	207350100042	Pasador	4
19	207390200006	Rodamiento	1
20	207310100610	tornillo	2
21	201126000057	Caja del cigüeñal	1
22	202999001495	Sello del aceite	1
23	199999001396	Componentes de la varilla graduada del aceite	1
23-1	202165000585	Tapa del depósito de combustible	1
23-2	207279900020	Anillo toroidal de retención	1
24	207270200006	Anillo toroidal de retención	1
25	201999000181	Buje	1
26	202019000235	Codo de conexión	1
27	207059900192	Arandela grande	1
28	199999001078	Conjunto de embrague	1
29	207269900052	Anillo de retención del pasador del pistón	2
30	201109000036	Pistón	1
31	201999001277	Pasador del pistón	1
32	201110000044	Aro del pistón	1
33	299999000244	Almohadilla del cilindro	1
34	207310100740	tornillo	2
35	199113000040	Conjunto del silenciador	1
36	299999000362	Almohadilla del silenciador	1
37	199999001291	Bujía	1
38	199999001376	Componentes del cilindro	1
39	201999000685	Brazo inferior	2
40	201091000024	Vástago	2
41	207199900091	Pasador	1
42	199037000037	Módulo de ignición	1
43	207310100734	tornillo	2
44	201999001212	Pantalla de viento	1
45	299999000412	Arandela	1
46	202999001788	Tubo de entrada de aire	1
47	299999000246	Arandela de entrada de aire	1
48	199064000058	Carburador	1
49	199999001415	Componente de bloque del filtro de aire	1
49-1	202999001787	Soporte del filtro del aire	1
49-2	202999001335	Tablero de la válvula de estrangulamiento	1
49-3	201999000961	Muelle del botón	1
49-4	202003001658	Botón	1
49-5	207310100322	Tornillo de rosca de brida	2
49-6	202099000004	Bloque deslizante	1
49-7	201999000762	Muelle	1
50	302000003	Tubo	0
51	199121000011	primer bulb	1
52	207310100741	tornillo	2
53	299999000360	Pantalla del filtro del aire	1

No.	N.º de pieza	Descripción	Cant.
54	202030001576	Cubierta	1
55	202094000222	tubo	1
56	207310100738	tornillo	6
57	207199900091	Pasador	1
58	199999000116	Balancín	2
59	299999000366	Junta de culata	1
60	207310100735	tornillo	1
61	299999000048	Bloque de aceite	1
62	201058000226	Cabezal del cilindro	1
63	202030001559	Carcasa de la cubierta	1
64	202023000084	Tapón de caucho	1
65	207310100744	tornillo	2
66	R8202-830301	Arandela	4
67	202017000068	Almohadilla de choque	8
68	202024002341	Asa delantera	1
69	201999001199	Tubo de soporte	2
70	207320100124	Tuerca	10
71	201059000331	Soporte	1
72	202038000007	Protector de la espada de corte	1
73	201999001393	Almohadilla de fricción	1
74	207310101121	Tornillo autorroscante	1
75	201045000188	Espada de corte	2
76	201999001241	Dispositivo deslizante de la espada de corte	10
77	207059900005	Arandela	11
78	207310100739	tornillo	2
79	201059000254	Soporte	1
80	201999001245	Bloque de aceite de la espada de corte	1
81	202030001576	Cubierta protectora contra calor de la caja de engranajes	1
82	201058000232	Cubierta de la caja de engranajes	1
83	299999000370	Lana de fieltro	1
84	201999001211	Almohadilla de fricción	2
85	201053000006	Biela articulada	2
86	202999001494	Anillo de estancamiento	1
87	201004000300	Rueda pasiva	1
88	201026000288	Eje intermedio	1
89	202071000014	Bloque de aceite	1
90	201160000009	Disco conducido	1
91	201006000030	Cuerpo de la caja de engranajes	1
92	201999000166	Tobera de grasa	1
93	207310100691	tornillo	3
94	207390100078	Rodamiento 6001Z	2
95	207340100006	Anillo de retención	1
96	201004000299	Rueda motriz	1
97	207421000002	tornillo	2
98	199999001083	Cable de parada	1
99	199081000090	Cable de alimentación	1
100	202090000219	Base de fijación	1
101	201999001343	Tubo de soporte	2
102	207310100313	Tornillo autorroscante	3
103	207310100310	Tornillo autorroscante	4
104	202024002339	Vástago de mano	1
105	207019900458	Muelle de torsión	1
106	202999001759	Brazo de control	1
107	202004000892	Gatillo de aceleración	1
108	202071000028	Bloque de control	1
109	207019900456	Muelle	1
110	207180200023	Interruptor de balancín	1
111	202024002340	Mango	1
112	202009000185	Conjunto de cuchillas	1
113	208008000041	Llave	1
114	208008000040	Llave	1
115	202999001666	Botellas de plástico	1

GARANTÍA

GARANTÍA LIMITADA DE TRES AÑOS

Garantía limitada de 3 años para todos los equipos a gasolina de la serie Senix 4QL.

DURANTE TRES AÑOS a partir de la fecha original de compra, este producto Senix está garantizado contra defectos de materiales o mano de obra en herramientas alimentadas. Los productos defectuosos serán reparados de modo gratuito.* Esta garantía no cubre el desgaste normal de piezas y componentes tales como, la sierra de corte, línea o cuchillas, ni cubre el costo de transporte bajo garantía o servicio.

La garantía está sujeta a las condiciones siguientes:

- La garantía es aplicable al comprador original al por menor y no es transferible*
- Registre la garantía en www.senixtools.com
- La herramienta no ha sido mal utilizada, maltratada, descuidada, alterada, modificada o reparada por nadie que no sea un centro de servicio autorizado.
- Solo se han utilizado accesorios originales Senix con este producto o en el mismo.
- La herramienta ha sufrido un desgaste normal.
- La herramienta no se ha utilizado con fines comerciales o profesionales.
- La herramienta no se ha utilizado con fines comerciales o profesionales.
- Esta garantía solo cubre defectos que aparecen durante el uso normal y no cubre ningún mal funcionamiento, falla o defecto resultante de un mal uso, abuso (incluyendo sobrecarga del producto, exposición al agua o lluvia) accidentes, negligencia o falta de instalación adecuada y mantenimiento o almacenamiento incorrectos.

Cambie la frase destacada por: dirija sus preguntas sobre la garantía o el servicio a service@senixtools.com o llame al número gratuito al 1-800-261-3981

Limitaciones adicionales

Cualquier garantía implícita otorgada bajo la ley estatal, incluidas las garantías de comerciabilidad o idoneidad para un propósito particular, está limitada a tres años desde la fecha de compra en herramientas eléctricas y cargadores y siete años en baterías. El fabricante no es responsable por daños directos, indirectos, incidentales o consecuentes. Algunos estados y provincias no permiten limitaciones sobre la duración de una garantía implícita y/o no permiten la exclusión o limitación de daños incidentales, por lo que es posible que las limitaciones y exclusiones anteriores no sean aplicables en su caso. Esta garantía le proporciona derechos legales específicos sin perjuicio de otros derechos que les sea aplicables, los cuales varían entre estados o provincias.

YAT USA declina toda responsabilidad con respecto a la responsabilidad civil derivada de un uso abusivo o que no esté en conformidad con el uso y el mantenimiento adecuados de la herramienta según se describe en el manual del operador.

YAT USA no es responsable por daños directos, indirectos, incidentales o consecuentes.

Después de la compra, el fabricante recomienda el mantenimiento adecuado de la herramienta y leer el manual del operador antes de usarla.

*El recibo original de compra puede ser requerido como prueba de compra

Para obtener servicio al cliente, llame al número de teléfono gratuito 1-800-261-3981 o entre a Senixtools.com.

YAT USA, Inc. 6441 Hendry Road, Suite A, Charlotte, NC 28269



Taille-haie à essence - Moteur à 4 temps 1.62 pouces cubiques (26,5 cc)

Manuel d'instructions
Modèle : HT4QL-L

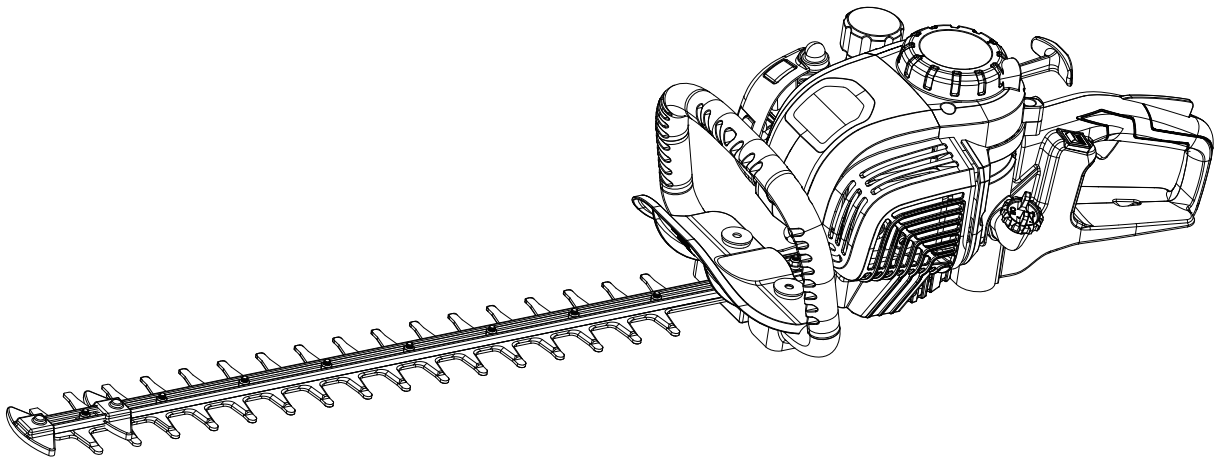

Pour joindre l'assistance aux consommateurs, veuillez appeler au 1-800-261-3981 ou envoyez un e-mail à :
Service@senixtools.com

CONSERVEZ CE MANUEL POUR TOUTE CONSULTATION ULTÉRIEURE.

• SYMBOLES INTERNATIONAUX DE SÉCURITÉ •

Ce manuel d'instructions décrit les symboles et pictogrammes de sécurité et internationaux susceptibles d'apparaître sur ce produit. Lisez le manuel d'instructions pour obtenir des informations complètes sur la sécurité, le montage, l'utilisation, l'entretien et les réparations.



Pour réduire le risque de blessures, l'utilisateur doit lire le manuel d'instructions.



DANGER !
Risque d'électrocution !



Les objets éjectés et le bruit peuvent causer de graves blessures aux yeux et une perte de l'audition. Portez des lunettes de protection conformes aux normes ANSI Z87.1 actuelles et des protections pour les oreilles lorsque vous utilisez cet appareil. Portez une protection pour les yeux lorsque vous utilisez cet outil. Les objets qui tombent peuvent provoquer de graves blessures sur la tête. Utilisez un écran facial complet en cas de besoin.



Des objets projetés peuvent ricocher et entraîner des blessures corporelles et / ou des dégâts matériels !



Assurez-vous que toutes les personnes restent à une distance d'au moins 50 pieds (15 m).



Danger, avertissement, mise en garde. Précautions qui impliquent votre sécurité.



Portez des gants de protection.



N'UTILISEZ PAS DE CARBURANT E85 DANS CE PRODUIT. ATTENTION : Il a été prouvé qu'un carburant contenant plus de 10% d'éthanol peut endommager ce moteur et annuler la garantie.



Portez des chaussures de protection antidérapantes.



Utilisez toujours du carburant sans plomb propre et frais. Reportez-vous au manuel d'instructions pour le type d'huile approprié.



Si vous ne tenez pas vos mains éloignées de la lame, vous risquez de graves blessures.



Avoid power lines, use in dry conditions



Surface chaude Ne touchez pas le silencieux ou le cylindre lorsqu'ils sont chauds. Vous pourriez vous brûler. Ces pièces sont extrêmement chaudes lors du fonctionnement. Il reste chaud pendant une courte période après l'arrêt de l'appareil.



N'exposez pas l'appareil à la pluie.

TABLE DES MATIÈRES

SÉCURITÉ.....	40
DESCRIPTION DE VOTRE APPAREIL.....	44
SPÉCIFICATIONS*.....	44
DÉBALLAGE.....	45
FONCTIONNEMENT.....	46
ENTRETIEN.....	50
GUIDE DE DÉPANNAGE.....	53
PIÈCES.....	54
LISTE DES PIÈCES.....	55
GARANTIE.....	56

SÉCURITÉ



DANGER :

Signale un danger EXTRÊME. Le non-respect du symbole de sécurité "DANGER" entraînera des blessures graves ou la mort pour vous-même ou pour autrui.



AVERTISSEMENT :

Le pétrole brut, l'essence, le carburant diesel et d'autres produits pétroliers peuvent vous exposer à des produits chimiques, dont le toluène et le benzène, qui sont connus de l'État de Californie pour causer le cancer et des malformations congénitales. Ces expositions peuvent se produire dans et autour des champs de pétrole, des raffineries, des usines chimiques, des installations de transport et de stockage telles que les pipelines, les terminaux maritimes, les camions-citernes et autres installations et équipements. Pour plus d'informations, veuillez consulter : www.P65Warnings.ca.gov/petroleum.



AVERTISSEMENT :

Signale un risque GRAVE. Le non-respect du symbole de sécurité "AVERTISSEMENT" PEUT entraîner des blessures graves sur vous-même ou sur autrui.



ATTENTION :

Signale un risque MODÉRÉ. Le non-respect du symbole de sécurité "ATTENTION" PEUT entraîner des dommages matériels ou des blessures sur vous-même ou sur autrui.

REMARQUE : Les informations et les instructions sont essentielles pour savoir comment utiliser ou entretenir l'équipement.



AVERTISSEMENT :

PROPOSITION DE LA CALIFORNIE 65

Ce produit contient des produits chimiques reconnus par l'État de Californie pouvant causer des cancers, des anomalies congénitales ou pouvant nuire à la reproduction.

Lisez le manuel d'instructions et respectez tous les avertissements et les consignes de sécurité ! Le non-respect de ces instructions peut entraîner des blessures graves sur l'opérateur et / ou sur les personnes présentes.

AVERTISSEMENTS DE SÉCURITÉ

1. Les précautions de sécurité appropriées doivent être observées. Comme tout équipement électrique, cet appareil doit être manipulé avec soin. **NE VOUS EXPOSEZ PAS VOUS-MÊME OU D'AUTRES PERSONNES AU DANGER** Suivez ces règles générales. Ne laissez pas d'autres personnes utiliser cet appareil, à moins qu'elles ne soient pleinement responsables, qu'elles aient lu et compris le manuel du taille-haie et qu'elles soient formées à son fonctionnement.
2. Pour votre sécurité, portez toujours des lunettes de sécurité. Portez une tenue adaptée. Ne portez pas de vêtements amples, ni de bijoux, car ils risquent d'être entraînés dans les pièces mobiles. Portez toujours des chaussures sûres, solides et antidérapantes. Portez toujours des pantalons longs et épais, des bottes, des gants et une chemise à manches longues. Ne portez pas de vêtements amples, de bijoux, de pantalons courts, de sandales et ne travaillez pas pieds nus. Attachez vos cheveux pour qu'ils soient au-dessus des épaules. Les cheveux longs doivent être attachés. Il est recommandé de vous couvrir les jambes et les pieds afin de les protéger des débris volants en cours de fonctionnement.
3. Inspectez l'ensemble de l'appareil pour rechercher des pièces desserrées (écrous, boulons, vis, etc.) et tout dommage avant de commencer et d'utiliser l'appareil. Réparez ou remplacez les pièces endommagées, si nécessaire, avant d'utiliser l'appareil.
4. La modification de votre taille-haie ou l'installation d'accessoires non fournis par Senix peut rendre votre appareil dangereux. Les accessoires non fournis par Senix sont généralement conçus pour des applications universelles. Même si d'autres accessoires du marché peuvent tenir sur votre taille-haie, ils peuvent ne pas respecter les spécifications d'usine et peuvent rendre votre appareil dangereux. Ne retirez pas la protection de la tête de coupe et ne modifiez pas votre taille-haie de manière à en altérer la conception ou le fonctionnement. Vous risqueriez de vous blesser gravement ou de blesser d'autres

- personnes, ou d'endommager l'appareil.
5. Veillez à ce que les poignées restent exemptes d'huile et de graisse.
 6. N'utilisez pas l'appareil sous des conditions d'éclairage insuffisantes.
 7. N'utilisez pas cet appareil si vous êtes fatigué(e), quand votre concentration est altérée ou que vous êtes sous l'influence d'alcool, de drogues ou de médicaments.
 8. Utilisez toujours les poignées appropriées lors de la coupe.
 9. Ne fumez pas lors du remplissage du réservoir.
 10. Ne remplissez pas de carburant dans une pièce fermée ou à proximité de flammes nues. Assurez une ventilation adéquate.
 11. Conservez toujours le carburant dans un récipient correctement identifié et approuvé par les ordonnances et les codes locaux.
 12. Ne débouchez jamais le réservoir de carburant tant que le moteur est en marche.
 13. Ne démarrez jamais et ne faites jamais fonctionner le produit dans une pièce ou un bâtiment fermé. Les vapeurs d'échappement contiennent du monoxyde de carbone dangereux.
 14. N'essayez jamais de régler le moteur tant que le moteur tourne. Effectuez toujours les réglages du moteur lorsque l'unité repose sur une surface plane et non obstruée.
 15. N'utilisez pas l'appareil s'il est endommagé ou mal ajusté. Ne retirez jamais le carter de protection de l'unité. Vous risqueriez de vous blesser gravement ou de blesser d'autres personnes, ou d'endommager l'appareil.
 16. Veillez à ce que les enfants restent à distance. Les spectateurs doivent être tenus à une distance de sécurité de la zone de travail, à au moins 50 PIEDS (15 MÈTRES).
 17. Ne laissez jamais l'appareil sans surveillance lorsque le moteur tourne.
 18. Toute autre utilisation pourrait blesser l'utilisateur ou endommager l'appareil et d'autres biens.
 29. N'essayez pas d'atteindre des endroits difficiles d'accès avec l'appareil. Restez toujours d'aplomb et gardez constamment un bon équilibre. N'utilisez pas l'appareil en vous tenant debout sur une échelle ou sur tout autre objet où vous pourriez être instable.
 20. SUIVEZ LES INSTRUCTIONS d'assemblage et d'utilisation.
 21. Ne rangez pas l'appareil dans un endroit fermé où les vapeurs de carburant peuvent atteindre une flamme nue provenant d'un chauffe-eau, d'une chaudière, etc. Conservez-le uniquement dans un endroit verrouillé et bien ventilé.
 22. Assurez-vous que votre appareil fonctionne correctement et en toute sécurité. Utilisez exclusivement les accessoires originaux. L'utilisation de pièces ou d'accessoires non autorisés pourrait entraîner des blessures graves sur l'utilisateur ou endommager l'appareil et annuler la garantie.
 23. Si vous prévoyez de ne pas utiliser l'appareil pendant une longue période, nettoyez-le complètement, en particulier le réservoir de carburant / huile, les pièces environnantes et le filtre à air.
 24. Assurez-vous d'arrêter le moteur et de le laisser refroidir avant de remplir à nouveau le réservoir. Ne versez jamais de carburant dans le réservoir lorsque le moteur est en marche ou chaud. En cas de débordement d'essence, assurez-vous de bien l'essuyer et d'éliminer ces substances avant de démarrer le moteur.
 25. Restez éloigné(e) des autres travailleurs ou des passants d'au moins 15 mètres / 50 pieds.
 26. À chaque fois que vous vous approchez d'un utilisateur de l'appareil, appelez-le avec précaution et assurez-vous que l'utilisateur arrête le moteur. Veillez à ne pas surprendre ou distraire l'utilisateur, car cela pourrait créer une situation dangereuse.
 27. Le moteur doit être éteint lorsque l'unité est déplacée entre les zones de travail.
 28. Prenez garde à ce que des pièces ne se desserrent pas et ne surchauffent pas. En cas d'anomalie, arrêtez immédiatement le fonctionnement de l'appareil et vérifiez soigneusement l'appareil. Si nécessaire, faites réparer l'appareil par le service d'assistance à la clientèle. Ne continuez jamais à faire fonctionner l'appareil si une anomalie se produit.
 29. Au démarrage ou pendant le fonctionnement du moteur, ne touchez jamais des pièces chaudes telles que le silencieux, le fil haute tension ou la bougie.
 30. Une fois le moteur arrêté, le silencieux reste encore chaud. Ne placez jamais l'appareil dans des endroits où il y a des matières inflammables (herbe sèche, etc.), des gaz ou des liquides combustibles.
 31. Prenez des précautions particulières si vous faites fonctionner l'appareil sous la pluie ou juste après, car le sol peut être glissant.
 32. Si vous glissez ou tombez au sol, relâchez immédiatement le levier d'alimentation.
 33. Veillez à ne pas laisser tomber l'unité ou à la frapper contre des obstacles.
 34. Avant de procéder à un réglage ou à une réparation sur l'unité, assurez-vous d'arrêter le moteur et de détacher la bougie.
 35. Lorsque l'unité est entreposée pour une longue période, vidangez le carburant / l'huile du réservoir de carburant / d'huile et du carburateur, nettoyez les pièces et placez la machine dans un endroit sûr.
 36. Procédez à des inspections périodiques pour assurer un fonctionnement sûr et efficace. Pour une inspection approfondie de votre appareil, contactez le service d'assistance aux consommateurs.
 37. Gardez l'appareil éloigné du feu et des étincelles.
 38. Gardez votre corps échauffé, en particulier la tête, le cou, les pieds, les chevilles, les mains et les poignets.
 39. Maintenez une bonne circulation sanguine en effectuant des mouvements vigoureux des bras pendant les pauses fréquentes et en évitant de fumer.
 40. Limitez les heures d'utilisation.
 41. Si vous ressentez une gêne, une rougeur et un gonflement des doigts, suivis d'un blanchiment et d'une perte de sensibilité, consultez votre médecin avant de vous exposer davantage au froid et aux vibrations.
 42. Portez toujours une protection auditive. Les bruits forts pendant de longues périodes peuvent

entraîner une perte auditive, voire une surdité permanente.

43. Portez des gants de travail résistants et antidérapants pour améliorer votre préhension sur la poignée. Les gants réduisent également la transmission des vibrations de l'appareil à vos mains.
44. Ne posez pas l'appareil sur le côté; sinon le carburant pourrait s'écouler.
45. L'évaporation du carburant pendant le ravitaillement et les gaz d'échappement sont nocifs pour l'opérateur et les personnes présentes autour de l'appareil.
46. Assurez-vous que l'évaporation du carburant et les gaz d'échappement ne s'échapperont pas devant l'opérateur et éloignez les autres personnes de votre zone de travail.
47. Ne laissez pas des enfants ou des personnes non entraînées utiliser cet appareil.

RISQUES RÉSIDUELS



AVERTISSEMENT :

Il est impossible d'éliminer tous les facteurs de risques résiduels, même si les instructions d'utilisation de l'unité sont respectées. Les dangers suivants peuvent exister du fait de la fabrication et de la conception de l'outil :

- Lésions touchant les poumons si aucun masque anti-poussières efficace n'est porté.
- Perte d'acuité auditive si aucune protection auditive efficace n'est portée.
- Des problèmes de santé dus aux émissions vibratoires si l'outil est utilisé pendant une durée trop longue ou s'il n'est pas correctement utilisé et entretenu.



AVERTISSEMENT :

Cet outil génère un champ électromagnétique quand il est en fonctionnement. Dans certaines circonstances, ce champ magnétique peut interférer avec les implants médicaux actifs ou passifs ! Pour réduire le risque de blessure grave ou mortelle, nous recommandons aux personnes portant des implants médicaux de consulter leur médecin et le fabricant de l'implant médical avant d'utiliser cet appareil.



AVERTISSEMENT :

Inspectez le produit avant chaque utilisation. Remplacez les pièces endommagées. Vérifiez s'il n'y a pas de fuite de carburant. Vérifiez que toutes les attaches sont en place et sécurisées. Remplacez les pièces fissurées, ébréchées ou endommagées de quelque façon que ce soit. Vérifiez que l'accessoire de coupe est correctement installé et solidement fixé.



AVERTISSEMENT :

Ne démarrez et ne faites jamais fonctionner l'appareil dans une pièce ou un bâtiment fermé ; respirer du monoxyde de carbone provenant des gaz d'échappement peut tuer.



AVERTISSEMENT :

Versez le carburant à l'extérieur, là où il n'y a pas d'étincelles ni de flammes. Ne retirez lentement le bouchon du réservoir qu'après avoir arrêté le moteur. Ne fumez pas pendant le remplissage ou le mélange du carburant. Essayez le carburant déversé sur l'appareil. Eloignez-vous d'au moins 10 pieds (3 m) de la source d'alimentation et du lieu de mélange et remplissage avant de démarrer le moteur.

Lisez et comprenez toutes les instructions. Ne pas respecter toutes les instructions indiquées ci-dessous peut provoquer une décharge électrique, un incendie et/ou des blessures graves.



AVERTISSEMENT :

N'utilisez pas ce produit à proximité de câbles électriques aériens. La conception de cet appareil n'intègre pas de dispositif de protection contre les chocs électriques en cas de contact avec les câbles à haute tension. Consultez les réglementations locales pour les distances de sécurité par rapport aux lignes électriques aériennes et assurez-vous que la position de fonctionnement est sûre et sécurisée avant d'utiliser le taille-haie.



AVERTISSEMENT :

Si vous n'utilisez pas cet outil correctement, vous risquez des blessures graves !

RÈGLES SPÉCIFIQUES AUX TAILLE-HAIES

- Gardez toutes les parties du corps éloignées des lames de coupe lors du fonctionnement. Avant de démarrer le taille-haie, vérifiez que les lames de coupe ne sont en contact avec aucun objet.
- Tenez toujours l'appareil solidement, avec les deux mains. Tenez toujours le taille-haie avec votre main droite sur la poignée arrière et votre main gauche sur la poignée avant. Tenir le taille-haie inversement, avec la main gauche sur la poignée arrière et la main droite sur la poignée avant, peut affecter l'équilibre du taille-haie et augmenter le risque de blessure.
- Attendez l'arrêt complet de la lame avant d'enlever les matériaux coupés et ne tenez pas les matériaux à couper. Assurez-vous que l'interrupteur est éteint avant d'enlever les débris coincés. Les lames continuent de tourner après l'arrêt de l'outil.
- Tenez toujours l'appareil par ses poignées isolantes pour éviter tout risque d'électrocution si les lames de coupe entrent en contact avec un câble électrique caché. Si l'accessoire de coupe entre en contact avec un câble électrique "sous tension", les parties métalliques non carénées de l'outil électrique peuvent se retrouver sous tension et l'opérateur risque de subir un choc électrique.
- Gardez les lames de coupe éloignées du câble et des rallonges. Vérifiez qu'il n'y a pas d'objets étrangers dans les haies, tels que des clôtures métalliques avant l'utilisation.
- Utilisez le taille-haie uniquement à partir d'une surface ferme et plane fixée au sol. Gardez

constamment un bon équilibre lors de l'utilisation de l'appareil. Les surfaces instables ou glissantes (comme une échelle) risquent de vous faire perdre l'équilibre et le contrôle de l'appareil.

- Attendez l'arrêt complet du taille-haie avant de transporter l'appareil ; tenez-le toujours par sa poignée. Protégez toujours les lames avec un fourreau (couvercle de lame) lors du transport ou du stockage du taille-haie. Manipuler avec soin le taille-haie réduit considérablement le risque de toucher accidentellement les lames tranchantes.
- Attendez toujours que les lames de coupe soient complètement arrêtées avant de retirer la batterie.
- Veillez à ce que les poignées restent propres, sèches et exemptes d'huile et de graisse. Les poignées huileuses ou graisseuses sont glissantes et peuvent vous faire perdre le contrôle de l'appareil. N'essayez jamais d'utiliser l'appareil s'il n'est pas complètement assemblé ou s'il a été modifié.
- Ce taille-haie n'est pas destiné à être utilisé par des enfants et des personnes ayant des limitations physiques, sensorielles ou mentales ou manquant d'expérience ou de connaissances.
- Respectez les instructions concernant la lubrification et l'affûtage des lames.
- Il est strictement interdit aux personnes de moins de 16 ans d'utiliser cet outil.
- Inspectez soigneusement le taille-haie avant l'utilisation pour vérifier s'il ne comporte aucun dommage. Si vous constatez que des pièces sont manquantes ou endommagées, n'utilisez pas le taille-haie.
- N'utilisez pas l'appareil dans des conditions météorologiques défavorables, en particulier lors d'un orage ou sous la pluie
- Utilisez uniquement le taille-haie s'il fonctionne correctement. Travailler uniquement avec les lames tranchantes affûtées conformément à la réglementation.
- L'appareil doit être utilisé uniquement pour l'usage pour lequel il a été conçu.

AVERTISSEMENTS DE SÉCURITÉ COMPLÉMENTAIRES CONCERNANT L'UTILISATION

- Déconnectez toujours le fil de la bougie avant de procéder à un assemblage, un réglage ou au nettoyage, et avant de laisser l'outil sans surveillance pendant une période quelconque.
- Il est recommandé que l'utilisateur inexpérimenté reçoive des instructions pratiques sur l'utilisation du taille-haie et de l'équipement de protection par un opérateur expérimenté.
- Cet appareil n'est pas prévu pour être utilisé par des personnes (y compris les enfants) dont les capacités physiques, sensorielles ou mentales sont réduites ou des personnes manquant d'expérience ou de connaissance, sauf si elles ont pu bénéficier, par l'intermédiaire d'une personne responsable de leur sécurité, d'une surveillance ou d'instructions préalables concernant l'utilisation de l'appareil. Les enfants doivent rester sous surveillance afin de garantir qu'ils ne jouent pas avec l'appareil.

- Les enfants et les jeunes, à l'exception des apprentis âgés de plus de 16 ans et sous surveillance, ne doivent pas utiliser le produit. Il en va de même pour les personnes qui ne savent pas ou ne savent pas suffisamment comment manipuler l'appareil.
- Les instructions d'utilisation doivent toujours être gardées à portée de main. Les personnes inaptes ou fatiguées ne doivent pas utiliser cet outil.
- Attendez que la chaîne soit complètement arrêtée avant de la poser.
- Toute réparation doit être effectuée par un technicien d'entretien agréé.

CONSERVEZ CES INSTRUCTIONS

DESCRIPTION DE VOTRE APPAREIL

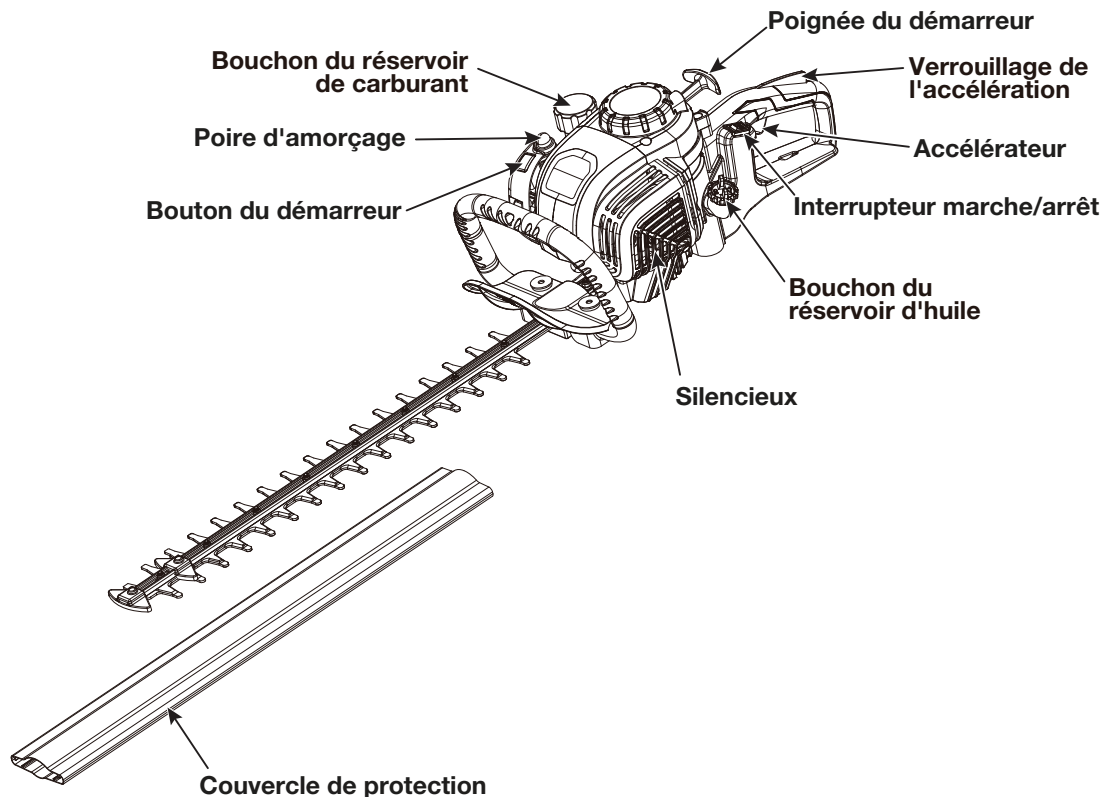

SPÉCIFICATIONS*

Type de moteur.....	Refroidi à l'air, 4 temps
Déplacement.....	1,62 pouces cubiques (26,5 cc)
Espace entre les bougies.....	0,025 pouces - 0,031 pouces (0,6 - 0,8 mm)
Lubrification.....	SAE 10W-30
Capacité de lubrification du carter.....	2,01 oz. (60 ml)
Type de carburant.....	Essence sans plomb uniquement
Capacité du réservoir de carburant.....	9,46 oz. (280 ml)
Longueur de coupe.....	22,0 pouces (560 mm)
Capacidad de corte.....	1 1/8"
Niveau sonore.....	103dB
Poids (entièrement assemblé, sans carburant ni huile).....	11.42 livres. (5.18 kg)

* Toutes les spécifications sont basées sur les dernières informations disponibles sur le produit au moment de l'impression. Nous nous réservons le droit d'apporter des modifications à tout moment sans préavis.

DÉBALLAGE

Retirez délicatement le produit et tous les accessoires hors de l'emballage. Assurez-vous que toutes les pièces énumérées dans la liste de l'emballage sont incluses. Inspectez soigneusement le produit pour vous assurer qu'il n'y a pas eu de cassure ou de dommage pendant le transport. Ne jetez pas les matériaux d'emballage avant d'avoir soigneusement inspecté et utilisé le produit de manière satisfaisante. Si des pièces sont endommagées ou manquantes, veuillez appeler le centre d'assistance à la clientèle 1-800-261-3981.

AVERTISSEMENT :

N'utilisez pas ce produit si des pièces de la liste d'emballage sont déjà assemblées à votre produit lorsque vous le déballez. Les pièces de cette liste ne sont pas assemblées au produit par le fabricant et nécessitent un assemblage par le consommateur. L'utilisation d'un produit dont les pièces sont endommagées ou manquantes pourrait provoquer de graves dommages corporels.

PIÈCES INCLUSES

Quantité	Élément
1	Manuel d'instructions
1	Lame de coupe (avec couvercle)
1	Clé à bougie
1	60 ml bouteille d'huile

AVERTISSEMENT :

Pour éviter un démarrage accidentel qui pourrait causer des blessures graves, débranchez toujours le fil de la bougie du moteur lors de l'assemblage des pièces.

AVERTISSEMENT :

N'installez, ne retirez et ne réglez jamais aucun accessoire lorsque la tête motrice est en marche. Ne pas arrêter le moteur peut causer des blessures graves.

AVERTISSEMENT :

Tâchez d'éviter qu'une bonne connaissance de ce produit vous rende négligent(e). Rappelez-vous qu'il ne suffit qu'une fraction de seconde d'inattention pour provoquer de graves blessures.

AVERTISSEMENT :

Portez toujours des lunettes de sécurité avec des protections latérales marquées conformes à la norme ANSI Z87.1 lorsque vous utilisez cet équipement. Ne pas respecter cette consigne pourrait avoir pour conséquence l'éjection d'objets dans vos yeux, provoquant de possibles blessures graves.

DÉBALLAGE

AVERTISSEMENT :

Si une pièce du taille-haie est manquante ou endommagée, ne branchez pas l'appareil et ne l'utilisez pas avant que la pièce endommagée ne soit réparée ou remplacée.

NE jetez PAS le carton ou les matériaux d'emballage avant d'avoir examiné toutes les pièces.

AJOUT / VÉRIFICATION DE L'HUILE DE MOTEUR

ATTENTION :

Tenter de démarrer le moteur avant qu'il ait été correctement rempli de lubrifiant entraînera une défaillance de l'équipement non couvert par la garantie.

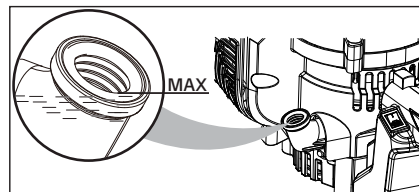

Le lubrifiant à moteur a une influence majeure sur les performances et la durée de vie du moteur. **Ce moteur est expédié sans moteur de lubrifiant.**

Utilisez toujours un lubrifiant pour moteur à 4 temps qui respecte ou dépasse les exigences de la classification de service API SJ. Les lubrifiants SAE 10W-30 ou SAE 15W-40 sont tous acceptables dans ce produit. Les lubrifiants non détergents ou pour moteurs 2 temps endommageront le moteur et ne doivent pas être utilisés. **Vérifiez le niveau de lubrifiant avant chaque utilisation.**

AJOUT DE L'HUILE DE MOTEUR : PREMIÈRE UTILISATION

1. Dévissez le bouchon du bidon d'huile de moteur et retirez-le.
2. Versez 60 ml d'huile dans l'orifice de remplissage du réservoir d'huile. Replacez et serrez le bouchon du réservoir d'huile.

VÉRIFICATION DE L'HUILE DE MOTEUR : AVANT CHAQUE UTILISATION

1. Placez l'appareil sur une surface plane et nivelée.
2. Dévissez le bouchon du réservoir d'huile et retirez-le.
3. Le niveau de lubrifiant ne doit pas dépasser la partie supérieure de l'orifice de remplissage d'huile (partie supérieure du filetage de la vis).
4. Si le niveau est bas, ajoutez du lubrifiant de moteur jusqu'à ce que le niveau de liquide atteigne le haut de l'orifice de remplissage du réservoir d'huile (le haut du filetage)..

REMARQUE : Ne remplissez pas trop le réservoir.

5. Replacez et serrez le bouchon du réservoir d'huile.

ATTENTION :

Ne remplissez pas trop le réservoir. Un remplissage excessif du carter peut provoquer une fumée excessive, une perte d'huile et des dommages sur le moteur..

AVERTISSEMENT :

L'utilisation de cet équipement pourrait créer des étincelles pouvant déclencher des incendies autour d'une végétation sèche. Un pare-étincelles peut être requis. L'opérateur doit contacter les services d'incendie locaux pour connaître les lois ou règlements relatifs aux exigences de prévention des incendies.

⚠️ AVERTISSEMENT :

N'utilisez pas des accessoires ou des pièces non recommandés par le fabricant de ce produit. L'utilisation d'équipements ou d'accessoires qui ne sont pas recommandés peut provoquer de graves dommages corporels.

REPLISSAGE DU CARBURANT

⚠️ AVERTISSEMENT :

L'essence est extrêmement inflammable. Les vapeurs allumées peuvent exploser. Arrêtez toujours le moteur et laissez-le refroidir avant de remplir le réservoir. Ne fumez pas lors du remplissage du réservoir. Éloignez-vous des étincelles et des flammes nues lors du remplissage du réservoir.

⚠️ AVERTISSEMENT :

Retirez lentement le bouchon du réservoir d'essence pour éviter les blessures dues à toute pulvérisation du carburant. N'utilisez jamais l'appareil sans le bouchon du réservoir en place.

⚠️ AVERTISSEMENT :

Ajoutez du carburant dans un espace extérieur propre et bien ventilé. Essuyez immédiatement tout déversement de carburant. Évitez de créer une source d'ignition pour le carburant déversé. Ne démarrez pas le moteur avant que les vapeurs de carburant ne se soient dissipées.

⚠️ AVERTISSEMENT :

Le carburant et les vapeurs de carburant sont extrêmement inflammables et explosifs. Pour éviter des blessures graves et des dommages matériels importants, manipulez le carburant avec précaution. Éloignez-vous des sources d'inflammation et des flammes nues, manipulez le carburant à l'extérieur uniquement. Versez le carburant à l'extérieur là où il n'y a pas d'étincelles ni de flammes. Ne débouchez jamais le réservoir de carburant tant que le moteur est en marche. Ne fumez pas lors du remplissage du réservoir. Essuyez le carburant déversé sur l'appareil. Éloignez-vous d'au moins 10 pieds (3 m) de la source d'alimentation et du lieu de mélange et remplissage avant de démarrer le moteur.

⚠️ AVERTISSEMENT :

Portez toujours des pantalons longs et épais, des bottes, des gants et une chemise à manches longues. Ne portez pas de vêtements amples, de bijoux, de pantalons courts, de sandales et ne travaillez pas pieds nus. Attachez vos cheveux pour qu'ils soient au-dessus des épaules.

UTILISATION DU CARBURANT APPROPRIÉ

L'utilisation d'un vieux carburant est la cause la plus fréquente de problèmes de performance. Utilisez uniquement de l'essence sans plomb fraîche et propre. Cet appareil est équipé d'un moteur à quatre temps. **NE** mélangez **PAS** l'huile avec l'essence.

Définition des carburants mélangés

Les carburants actuels sont souvent un mélange d'essence et de composés oxygénés tels que l'éthanol, le méthanol ou le MTBE (éther). Le carburant mélangé à l'alcool absorbe l'eau. Une quantité aussi faible que 1% d'eau dans le carburant peut séparer le carburant et l'huile, formant des acides une fois l'appareil stocké. Utilisez TOUJOURS de l'essence fraîche (de moins de 30 jours) avec moins de 10% d'éthanol. Jetez le vieux carburant conformément aux réglementations fédérales, provinciales et locales.

Utilisation des carburants mélangés

Si vous utilisez un carburant mélangé :
Utilisez toujours de l'essence fraîche sans plomb
Utilisez l'additif pour carburant STA-BIL® ou un type équivalent

⚠️ AVERTISSEMENT :

N'UTILISEZ PAS DE CARBURANT E85 DANS CET APPAREIL. Il a été prouvé qu'un carburant contenant plus de 10% d'éthanol peut endommager ce moteur et annuler la garantie.

UTILISATION D'ADDITIFS DE CARBURANT

Utilisez un additif pour carburant, tel que le stabilisateur de carburant STA-BIL ou un type équivalent, pour empêcher la corrosion et minimiser les dépôts de gomme. Ajoutez 0,8 oz. (23 ml) d'additif de carburant par gallon de carburant, conformément aux instructions figurant sur le récipient. N'ajoutez JAMAIS d'additifs de carburant directement dans le réservoir d'essence de l'appareil.

1. Enlevez le bouchon du réservoir de carburant en le tournant dans le sens inverse des aiguilles d'une montre. Posez le bouchon sur une surface propre.
2. Versez le carburant avec précaution dans le réservoir jusqu'à ce qu'il atteigne la base de son bec. Évitez tout débordement de carburant.

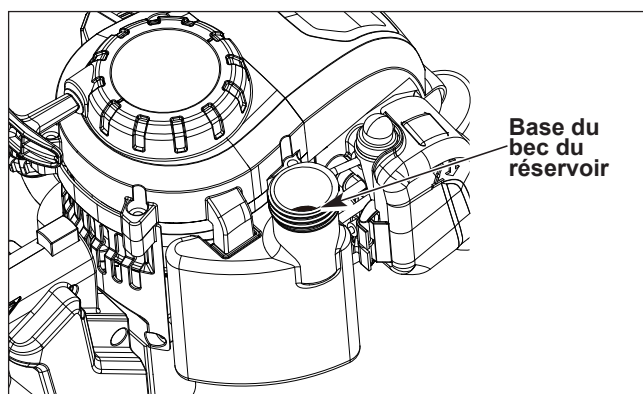

3. Remettez immédiatement le bouchon en place et serrez-le à la main en le tournant dans le sens des aiguilles d'une montre. Essuyez tout déversement de carburant.

REMARQUE : Inspectez visuellement le niveau de carburant pour voir s'il y en a assez. Si le niveau de carburant est bas, remplissez le réservoir avec du carburant sans plomb avec précaution, sans trop le remplir, et refermez immédiatement le bouchon du réservoir de carburant.

- Cet appareil est équipé d'un moteur à 4 temps. Ne mélangez pas l'huile avec le carburant.
- L'utilisation d'un vieux carburant est la cause la plus fréquente de problèmes de performance. Utilisez de l'essence sans plomb fraîche et propre (de moins de 30 jours). Jetez le vieux carburant conformément aux réglementations fédérales, provinciales et locales.
- Vidangez le réservoir et laissez le moteur sécher avant de ranger l'appareil.
- N'utilisez pas de carburant E15 ou E85 (ou un carburant contenant plus de 10% d'éthanol) dans ce produit. Cela endommagerait l'appareil et annulerait la garantie.

AVERTISSEMENT :

Le boîtier du moteur peut chauffer pendant le fonctionnement du taille-haie. Ne reposez pas et ne placez pas votre bras, votre main ou une partie de votre corps contre le carter du moteur. Un contact prolongé avec le carter moteur peut provoquer des brûlures ou d'autres blessures.

AVERTISSEMENT :

Positionnez toujours l'appareil sur votre côté droit. L'utilisation de l'appareil sur le côté gauche vous exposera à des surfaces chaudes et pourrait causer des brûlures. Pour éviter les brûlures causées par les surfaces chaudes, ne faites jamais fonctionner en plaçant le moteur au-dessus de votre taille.

AVERTISSEMENT :

Tâchez d'éviter qu'une bonne connaissance de ce produit vous rende négligent(e). Rappelez-vous qu'il ne suffit qu'une fraction de seconde d'inattention pour provoquer de graves blessures.

AVERTISSEMENT :

Portez toujours des lunettes de sécurité avec des protections latérales marquées conformes à la norme ANSI Z87.1 lorsque vous utilisez cet équipement. Ne pas respecter cette consigne pourrait avoir pour conséquence l'éjection d'objets dans vos yeux, provoquant de possibles blessures graves.

AVERTISSEMENT :

N'utilisez pas des accessoires ou des pièces non recommandés par le fabricant de ce produit. L'utilisation d'équipements ou d'accessoires qui ne sont pas recommandés peut provoquer de graves dommages corporels.

AVERTISSEMENT :

L'utilisation de cet équipement pourrait créer des étincelles pouvant déclencher des incendies autour d'une végétation sèche. Un pare-étincelles peut être requis. L'opérateur doit contacter les services d'incendie locaux pour connaître les lois ou règlements relatifs aux exigences de prévention des incendies.

AVERTISSEMENT :

Faites fonctionner cet appareil uniquement dans un espace extérieur bien ventilé. Les gaz d'échappement de monoxyde de carbone peuvent être mortels dans un espace confiné.

AVERTISSEMENT :

Évitez de démarrer accidentellement l'appareil. Pour éviter des blessures graves, l'opérateur et l'appareil doivent être dans une position stable lorsque la corde du démarreur est tirée.

ATTENTION :

Ne vous surmenez pas. Prenez des pauses régulières et changez de position de travail pour vous assurer que vous pouvez vous concentrer sur le travail et avoir un contrôle total sur l'appareil. Maintenez toujours un ferme équilibre, et ayez toujours de bons appuis pendant le fonctionnement.

ATTENTION :

Inspectez le produit avant chaque utilisation. Remplacez les pièces endommagées. Vérifiez s'il n'y a pas de fuite de carburant. Vérifiez que toutes les attaches sont en place et sécurisées.

AVERTISSEMENT :

Gardez les lames de coupe éloignées du câble et des rallonges. Vérifiez qu'il n'y a pas d'objets étrangers dans les haies, tels que des clôtures métalliques avant l'utilisation.

PRÉPARATIONS

Avant chaque utilisation, vérifiez les éléments suivants pour garantir des conditions de travail sûres.

VÊTEMENTS DE PROTECTION : Portez des vêtements de protection appropriés et bien ajustés tels qu'un pantalon de protection, des gants et des chaussures de sécurité. Portez un casque de sécurité muni d'une protection auditive intégrée et d'un protège-visage pour vous protéger contre les chutes et le rebond des branches.

Avant de démarrer le taille-haie, vérifiez que l'interrupteur à gâchette et l'interrupteur de sécurité se déplacent librement et reviennent automatiquement et rapidement une fois relâchés. Vérifiez également que les orifices d'aération ne sont pas obstrués et que les poignées avant et arrière sont propres et sèches.

ATTENTION :

Rappelez-vous que les lames continuent de tourner après l'arrêt de la machine.

Le taille-haie est équipé d'un interrupteur de sécurité à deux mains. Tenez toujours l'appareil avec les deux mains lorsque vous l'utilisez. Pour faire fonctionner le taille-haie, maintenez l'interrupteur de sécurité avant enfoncé, puis appuyez sur l'interrupteur de la gâchette arrière. Pour arrêter le taille-haie, relâchez l'un des interrupteurs et le taille-haie s'arrêtera.

DÉMARRAGE ET ARRÊT

Pour démarrer un moteur froid :

1. Appuyez 5 à 10 fois sur la poire d'amorçage.

REMARQUE : Après la 7ème pression, le carburant devrait être visible dans la poire d'amorçage. Si ce n'est pas le cas, continuez d'appuyer sur l'amorce jusqu'à ce que vous voyiez du carburant dans la poire.

2. Appuyez sur le bouton du starter pour régler le starter en position PLEIN GAZ (FULL CHOKE).

REMARQUE : N'appuyez pas sur la gâchette d'accélération car le starter se relèvera automatiquement.

3. Placez l'appareil sur une surface ferme et plane. Poussez la poignée avant vers le bas pour maintenir fermement l'unité en place.

4. Tirez lentement la poignée / la corde du starter jusqu'à sentir une résistance. Tirez brusquement 3 à 5 fois ou jusqu'à ce que vous entendiez le moteur chauffer ou démarrer.

5. Si le moteur ne démarre pas, relâchez le starter en appuyant sur la gâchette d'accélération et le bouton vert du starter se relèvera.

- Le moteur est maintenant en position de marche.
- Tirez rapidement la poignée / la corde du starter jusqu'à ce que le moteur démarre.

6. Laissez le moteur tourner pendant 10 secondes, puis appuyez sur la gâchette d'accélération pour alimenter le moteur en carburant et pour utiliser l'appareil.

REMARQUE : Le bouton du starter n'est utilisé que lors du démarrage d'un moteur froid. N'appuyez jamais sur le bouton du starter une fois que le moteur a été chauffé ou en marche. Sinon, le moteur pourrait être endommagé.

Pour redémarrer un moteur chaud :

REMARQUE : N'appuyez PAS sur le bouton du starter.

- Assurez-vous que la poire d'amorçage contient du carburant.
- Tirez rapidement le starter / la poignée jusqu'à ce que le moteur démarre.
- Appuyez sur la gâchette d'accélération pour alimenter le moteur en carburant.

ARRÊT DU MOTEUR :

Pour arrêter le moteur, appuyez sur l'interrupteur STOP jusqu'à la position d'arrêt «STOP».

REMARQUE : Cet interrupteur reviendra automatiquement en position de marche (ON).

SI UNE ASSISTANCE EST NÉCESSAIRE POUR UTILISER CE PRODUIT :

Ne retournez pas ce produit au magasin où il a été acheté. Veuillez appeler notre service clientèle pour tout problème que vous pourriez avoir avec le produit. Appelez le service clientèle : 1-800-261-3981

MAINTIEN DE L'APPAREIL

- Placez-vous en position de travail debout et droit. Ne vous penchez pas.
- Gardez les pieds écartés et fermes sur le sol.
- Tenez la poignée du manche de la main droite. Gardez le bras droit légèrement plié.
- Tenez la poignée avec la main gauche. Gardez le

bras gauche tendu.

- Tenez l'appareil au niveau de la taille.
- Veillez à maintenir toutes les parties de votre corps éloignées du mécanisme de coupe en rotation et des surfaces chaudes.

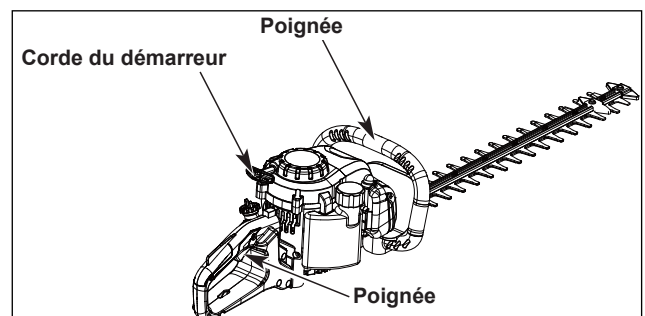
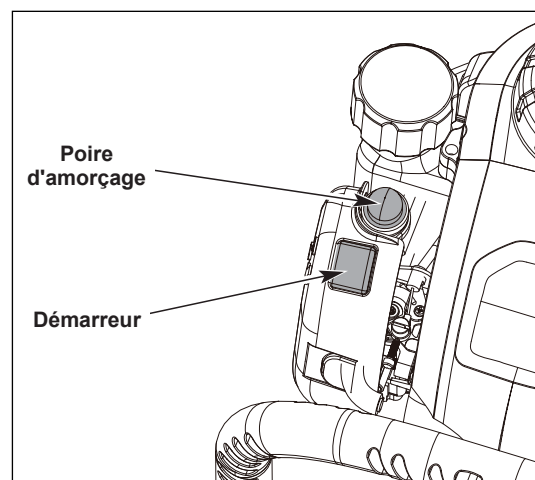
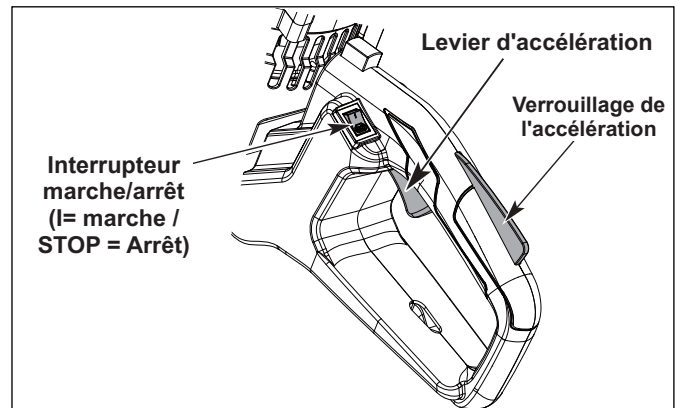

RETRAIT DES OBSTRUCTIONS

Si les lames se coincent à cause d'un câble ou à cause d'un autre obstacle et ne peuvent plus bouger, suivez ces règles de sécurité importantes :

- N'essayez JAMAIS d'attraper ou d'enlever des matériaux coincés pendant que le moteur tourne.
- Eteignez TOUJOURS la machine et déconnectez la batterie avant d'enlever une obstruction.
- Inspectez TOUJOURS les lames après avoir enlevé l'obstruction pour assurer que tous les matériaux coincés ont été éliminés et pour assurer que les lames ne sont pas endommagées

TAILLAGE DES HAIES

Un taille-haie est principalement utilisé pour couper des haies, mais peut également être utilisé pour couper des arbustes et des buissons. Pour de meilleurs résultats, inclinez la lame du taille-haie sur 15° par rapport à la haie.

Une ficelle ou une corde peut servir de guide pour créer un niveau de haie. Positionnez la corde à la hauteur souhaitée et coupez tout ce qui dépasse. La machine peut être utilisée dans les deux sens. Utilisez un mouvement de va-et-vient pour des coupes régulières. Évitez de couper les tiges et les branches plus grandes que 1 1/8 de pouce.

Ne forcez pas le taille-haie à travers des arbustes épais. Si les lames sont coincées, relâchez immédiatement la gâchette et éteignez l'appareil. Débranchez le fil de la bougie avant d'essayer de retirer les obstructions. Faites toujours attention aux éjections de débris pendant le fonctionnement. Portez des gants pour couper le feuillage épineux ou piquants.

ENTRETIEN

L'unité ne doit être réparée qu'avec des pièces de rechange identique. L'utilisation de toute autre pièce peut créer un danger ou détériorer le produit.

⚠ AVERTISSEMENT :

Pour éviter de graves blessures, arrêtez toujours le moteur et laissez-le refroidir avant de nettoyer ou de procéder à un entretien sur l'appareil. N'effectuez jamais de nettoyage ou d'entretien lorsque l'appareil est en marche. Débranchez le fil de la bougie pour éviter que l'appareil ne démarre accidentellement.

⚠ AVERTISSEMENT :

Portez des vêtements de protection et respectez toutes les consignes de sécurité pour éviter des blessures graves.

NETTOYAGE

Utilisez une petite brosse pour nettoyer l'extérieur de l'appareil. N'utilisez pas de détergents puissants. Les nettoyeurs ménagers contenant des huiles aromatiques comme le pin et le citron et les solvants tels que le kérosène peuvent endommager le plastique. Essuyez toute humidité avec un chiffon doux.

Un nettoyage correct et régulier est non seulement important pour une utilisation sûre de ce produit, mais prolonge également sa durée de vie.

LUBRIFICATION

Pour une longue durée de vie, assurez-vous que les lames sont nettoyées et lubrifiées à intervalles réguliers afin d'assurer une performance optimale. Appliquez régulièrement une fine couche d'huile lubrifiante.

AFFÛTAGE DES LAMES DE COUPE

Déconnectez le fil de la bougie puis fixez l'assemblage des lames dans un étau. Assurez-vous que le boîtier principal du taille-haie est correctement soutenu pour éviter les dommages.

Limez la surface de coupe exposée de chaque lame avec une lime ronde lisse de 8 pouces avec un diamètre de 1/4 à 7/32 de pouce. Veillez à conserver l'angle d'origine des dents de coupe lors du limage. Afin de limer les deux côtés de chaque dent de coupe, vous devrez peut-être mettre momentanément le taille-haie en marche jusqu'à ce que le côté opposé des dents soit exposé.

Ne mettez pas le taille-haie en marche tant qu'il est fixé dans l'étau. Assurez-vous que tous les outils d'affûtage ont été retirés avant d'installer la batterie. Déconnectez le fil de la bougie et répétez le processus d'affûtage pour les dents nouvellement exposées.

GRAISSAGE DE LA BOITE DE VITESSES

Il y a un embout de graissage sur la boîte de vitesses pour la remplir de graisse. Utilisez un pistolet graisseur pour la remplir de graisse toutes les 25 heures de fonctionnement de l'appareil.

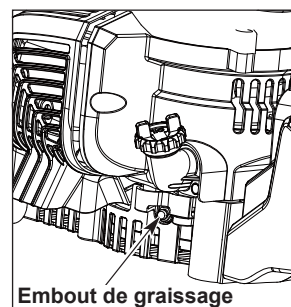

Embout de graissage

PROGRAMME D'ENTRETIEN

Élément	Heures de fonctionnement
Vérifiez le niveau d'huile.	Every time before use
Vérifiez s'il y a des attaches desserrées / perdues	
Vérifiez s'il y a des dommages	
Vérifiez la fonction des éléments de contrôle	
Vérifiez le niveau d'huile.	Toutes les 20 heures
Vérifiez s'il n'y a pas de fuite de carburant / d'huile	
Remplacez l'huile	Toutes les 5 heures
Lubrifiez la lame	Toutes les 20 heures
Affûtez les lames	Toutes les 20 heures
Nettoyez le filtre à air.	Toutes les 20 heures Toutes les 10 heures si les conditions sont poussiéreuses
Vérifiez la bougie	Toutes les 20 heures
Graissez la boîte de vitesses	Toutes les 25 heures

REMARQUES

- Ce programme d'entretien n'est qu'une recommandation pour les appareils en état de fonctionnement normal.
- Si la machine présente des signes anormaux, veuillez procéder immédiatement à l'inspection et à la maintenance appropriées.
- Si quelque chose ne vous semble pas clair, contactez notre équipe d'assistance pour obtenir de l'aide.
- Toute autre réparation ou entretien non mentionné ici ne doit être effectué que par notre équipe de service ou un personnel autorisé.

REPLACEMENT DE L'HUILE DE MOTEUR

⚠ AVERTISSEMENT :

L'huile de moteur usée est considérée comme un déchet spécial et doit être éliminée conformément à la réglementation locale sur la protection de l'environnement. Ne jetez pas l'huile dans une poubelle, un égout, la terre, etc.

Le remplacement de l'huile moteur est plus facile si le moteur est tiède (PAS CHAUD !).

1. Ouvrez le bouchon du réservoir d'huile et vidangez l'huile usée dans un récipient approuvé.
2. Remettez le moteur en position verticale et versez du

lubrifiant en suivant les instructions du paragraphe AJOUT / CONTRÔLE DE L'HUILE DE MOTEUR de ce manuel.

3. Nettoyez l'huile déversée sur l'appareil si nécessaire.

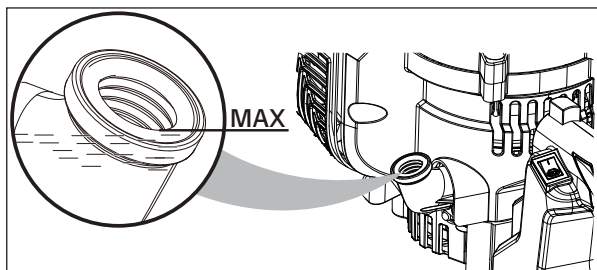

NETTOYAGE DU FILTRE A AIR

Le filtre à air doit être nettoyé pour fournir au moteur une quantité d'air propre et abondant facilitant le démarrage, la puissance et la durée de vie du moteur.

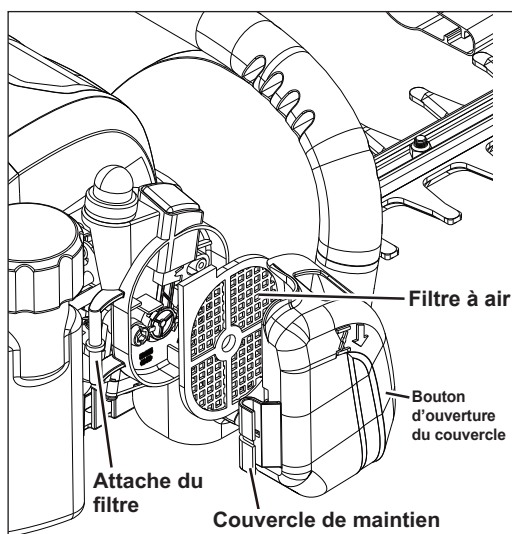

1. Retirez le couvercle du filtre à air. Pour le retirer, appuyez avec le pouce sur le bouton en haut du couvercle et poussez doucement le couvercle vers le haut avec l'index.
2. Enlevez le filtre à air
3. Si seul le nettoyage du filtre à air est nécessaire, retirez le filtre à air et nettoyez-le avec de l'air comprimé sec jusqu'à ce que toute la poussière soit éliminée. Portez des lunettes de protection et un masque pour vous protéger pendant cette procédure.

Réinstallez le couvercle du filtre à air en le refermant sur le bouton du boîtier, puis appuyez sur le couvercle jusqu'à ce qu'il se remette en place.

REMARQUE : Assurez-vous que le filtre est correctement inséré dans le couvercle.

Une installation incorrecte causera une pénétration des saletés dans le moteur, entraînant une usure rapide du moteur.

RÉGLAGE DE LA VITESSE AU RALENTI

AVERTISSEMENT :

Les lames ne doivent pas bouger lorsque l'appareil est en vitesse ralentie. Tournez la vis de vitesse de ralenti dans le sens inverse des aiguilles d'une montre pour réduire le régime du ralenti et arrêter les lames de coupe, ou contactez le service client pour effectuer

les réglages et cesser l'utilisation jusqu'à ce que la réparation soit effectuée. Si l'outil de coupe tourne au ralenti, vous risquez de vous blesser gravement.

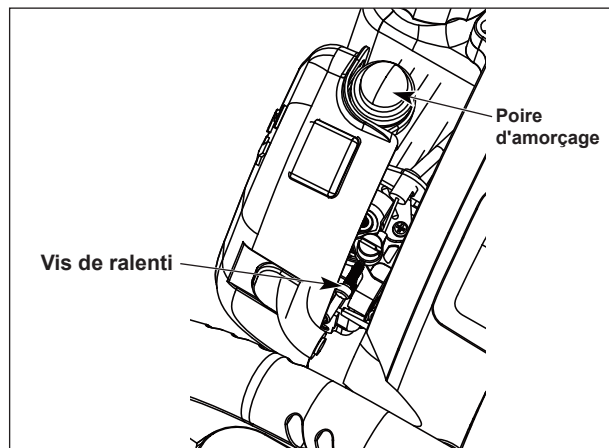

AVERTISSEMENT :

Les lames de coupe bougent lors du réglage du ralenti. Portez un équipement de protection et éloignez tous les passants, les enfants et les animaux domestiques à plus de 50 pieds. Effectuez les réglages avec l'appareil soutenu d'une main afin que les lames de coupe ne touchent pas le sol ni aucun objet. Gardez toutes les parties de votre corps éloignées des lames de coupe et du silencieux. Si ces instructions ne sont pas respectées, cela pourrait entraîner des blessures graves.

Si le moteur ne tourne pas correctement au ralenti :

1. Démarrez le moteur.
2. Relâchez le levier d'accélération et laissez le moteur reprendre son régime de ralenti.
 - Si le moteur s'arrête, augmentez la vitesse du ralenti. Utilisez un petit tournevis cruciforme pour faire tourner la vis de ralenti dans le sens des aiguilles d'une montre, 1/8 de tour à la fois, jusqu'à ce que le moteur tourne au ralenti.
 - Si les lames de coupe tournent lorsque le moteur tourne au ralenti, réduisez le régime du ralenti. Tournez la vis de ralenti dans le sens inverse des aiguilles d'une montre, 1/8 de tour à la fois, jusqu'à ce que les lames de coupe s'arrêtent de bouger.

ENTRETIEN DE LA BOUGIE D'ALLUMAGE

ATTENTION :

Ne retirez pas la bougie quand le moteur est chaud.

ATTENTION :

Ne sablez pas, ne grattez pas et ne nettoyez pas les électrodes des bougies. Les grains dans le moteur pourraient endommager le cylindre.

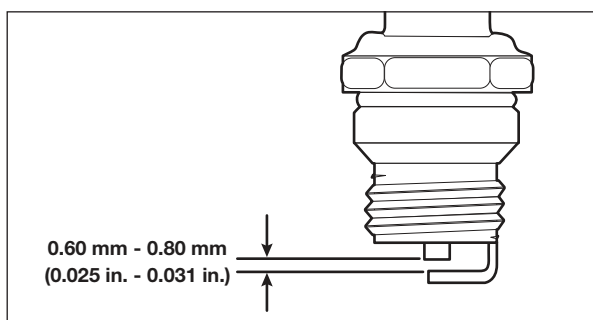
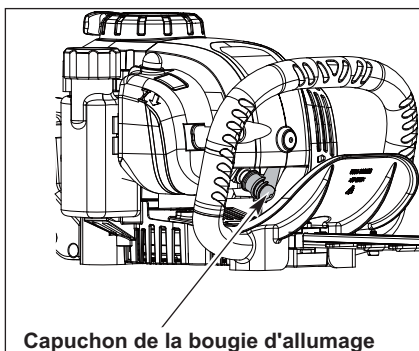

1. Arrêtez le moteur et laissez-le refroidir. Saisissez fermement le soufflet de la bougie et retirez-le de la bougie.
2. Nettoyez autour de la bougie. Retirez la bougie de la culasse avec une douille de 5/8 pouces, en la tournant dans le sens inverse des aiguilles d'une montre

REMARQUE : Une clé à bougie 5/8-pouce est fournie avec ce taille-haie.

3. Inspectez la bougie d'allumage. Si la bougie est fissurée, encrassée ou sale, remplacez-la par une pièce de rechange #AM5C ou de type équivalent.
4. Utilisez une jauge d'épaisseur pour régler l'entrefer à 0,025 - 0,031 pouces (6 mm - 0.8 mm).
5. Installez la bougie dans la culasse. Serrez la bougie avec la clé à bougie de 5/8 pouces, en la tournant dans le sens des aiguilles d'une montre jusqu'à ce qu'elle soit bien ajustée.

REMARQUE : Si vous utilisez une clé dynamométrique, serrez-la à 18 N•m (159 po•lb.). Ne serrez pas trop.

6. Rattachez le capuchon de la bougie.

RANGEMENT

- Ne stockez jamais l'appareil s'il est encore alimenté en carburant dans un endroit où les vapeurs peuvent atteindre une flamme nue ou une étincelle.
- Laissez le moteur refroidir avant de ranger l'appareil.
- Verrouillez l'unité pour éviter toute utilisation non autorisée ou des dommages.
- Rangez l'appareil dans un endroit sec et bien ventilé.
- Rangez l'appareil hors de portée des enfants.

- Rangez l'outil en plaçant le fourreau fourni sur les lames.

Entreposage à court terme (1 à 2 semaines)

L'appareil doit toujours être rangé en position horizontale. Si ce n'est pas possible, rangez l'unité verticalement avec le moteur en haut.

Entreposage à long terme

1. Retirez le bouchon du réservoir, inclinez l'appareil et vidangez le carburant dans un récipient approuvé. Remettez le bouchon du réservoir d'essence.
2. Démarrez le moteur et laissez-le tourner jusqu'à ce qu'il cale. Cela garantit que tout le carburant a été vidé du carburateur.
3. Laissez le moteur refroidir. Retirez la bougie et versez 5 gouttes d'huile moteur de haute qualité dans le cylindre. Tirez lentement sur la corde du démarreur pour distribuer l'huile. Réinstallez la bougie.
4. Nettoyez soigneusement l'appareil et inspectez-le pour vous assurer qu'il ne contient pas de pièces desserrées ou endommagées. Réparez ou remplacez les pièces endommagées et resserrez les vis, écrous ou boulons desserrés.
5. L'appareil doit toujours être rangé en position horizontale. S'il n'est pas possible de le placer horizontalement, rangez l'appareil verticalement avec le moteur en haut.
6. Installez le fourreau sur les lames.

Préparation de l'appareil pour une utilisation après une longue période d'entreposage

1. Enlevez la bougie d'allumage. Inclinez l'appareil et vidangez toute l'huile du cylindre dans un récipient approuvé. Réinstallez la bougie.
2. Changez l'huile. Reportez-vous au paragraphe "Changement de l'huile".

REMARQUE : N'utilisez pas de carburant stocké depuis plus de 30 jours. Jetez le vieux carburant conformément aux réglementations fédérales, provinciales et locales.

TRANSPORT

ATTENTION :

Installez le couvercle du guide-chaîne lors du transport pour éviter les blessures.

L'appareil doit toujours être transporté en position horizontale. Si ce n'est pas possible, transportez l'unité verticalement avec le moteur en haut. Sécurisez le taille-haie pour éviter tout dommage pendant le transport.

GUIDE DE DÉPANNAGE

PROBLÈME	SOLUTION
LE MOTEUR NE DEMARRE PAS	
Le réservoir de carburant est vide.	Remplissez le réservoir avec du carburant frais.
La poire d'amorçage n'a pas été pressée suffisamment.	Appuyez 10 fois sur la poire d'amorçage.
Le carburant est vieux (plus de 30 jours)	Videz le réservoir de carburant et ajoutez du carburant frais.
La bougie est encrassée.	Remplacez la bougie.
LE MOTEUR NE TOURNE PAS AU RANTI	
Le filtre à air est encrassé.	Lavez ou remplacez le filtre à air.
Le carburant est vieux (plus de 30 jours)	Videz le réservoir de carburant et ajoutez du carburant frais.
La vis du ralenti doit être ajustée	Tournez la vis de vitesse du ralenti dans le sens des aiguilles d'une montre pour augmenter la vitesse de ralenti
L'APPAREIL ÉMET TROP DE FUMÉE	
Il y a trop d'huile dans le carter	Vidangez l'huile moteur et reversez de l'huile avec la quantité correcte de lubrifiant de moteur
LE MOTEUR N'ACCELERE PAS	
Le carburant est vieux (plus de 30 jours)	Videz le réservoir de carburant et ajoutez du carburant frais.
La tête de coupe est obstruée d'herbes	Arrêtez le moteur et nettoyez la tête de coupe
Le filtre à air est encrassé.	Lavez ou remplacez le filtre à air.
LE MOTEUR MANQUE DE PUISSANCE OU CALE	
Le carburant est vieux (plus de 30 jours)	Videz le réservoir de carburant et ajoutez du carburant frais.
Le filtre à air est encrassé.	Lavez ou remplacez le filtre à air.
La bougie est encrassée.	Remplacez la bougie.
LA PERFORMANCE DE COUPE N'EST PAS SATISFAISANTE	
La lame de coupe est émoussée / endommagée	Remplacez la lame ou contactez un technicien qualifié.
Les matériaux à couper sont trop gros	Coupez des matériaux adaptés aux capacités de l'appareil
VIBRATIONS / BRUIT OU ECHAPPEMENT EXCESSIFS	
Les boulons / écrous sont desserrés.	Resserrez-les
Le type d'essence / d'huile est incorrect	Videz le carburant et l'huile non utilisé. Remplissez les réservoirs avec du carburant frais et de l'huile fraîche

Si une assistance supplémentaire est requise, apportez l'appareil à un revendeur qualifié.

PIÈCES

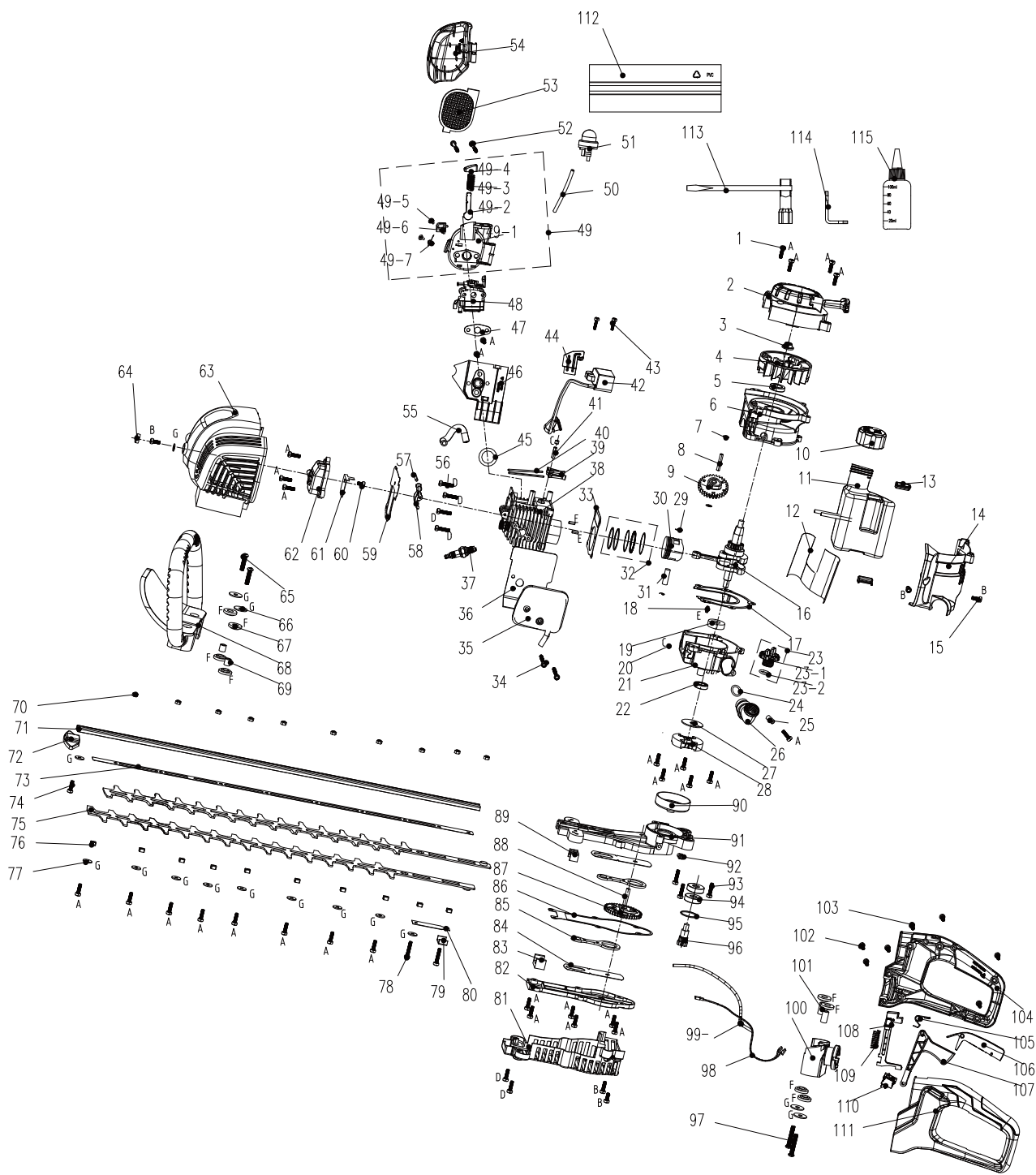

LISTE DES PIÈCES

N°	Pièce #	Description	Qté
1	207421000003	Vis	29
2	199096000067	Assemblage de démarrage	1
3	207320100061	Écrou à six pans creux	1
4	201088000017	Volant	1
5	202999001063	Joint d'étanchéité du réservoir d'huile	1
6	201126000054	Carter	1
7	207059900215	Rondelle	2
8	201026000354	Manche	1
9	202002000046	Engrenage	1
10	199123000433	Bouchon du réservoir d'huile	1
11	199124000194	Réservoir d'huile	1
12	201999001246	Film isolant	1
13	202017000069	Tampon de réduction des vibrations	2
14	202030001576	Couvercle	1
15	207310100736	Vis	5
16	201038000004	Essieu coudé	1
17	299999000365	Rondelle du carter	1
18	207350100042	Broche	4
19	207390200006	Palier	1
20	207310100610	Vis	2
21	201126000057	Carter	1
22	202999001495	Joint d'étanchéité du réservoir d'huile	1
23	199999001396	Composants de jauge d'huile	1
23-1	202165000585	Bouchon du réservoir de carburant	1
23-2	207279900020	Anneau de vérification	1
24	207270200006	Anneau de vérification	1
25	201999000181	Bague	1
26	202019000235	Joint de connexion	1
27	207059900192	Grande rondelle	1
28	199999001078	Assemblage de l'embrayage	1
29	207269900052	Anneau de vérification de la tige du piston	2
30	201109000036	Piston	1
31	201999001277	Tige de piston	1
32	201110000044	Tige de piston	1
33	299999000244	Tampon de cylindre	1
34	207310100740	Vis	2
35	199113000040	Assemblage du silencieux	1
36	299999000362	Tampon du silencieux	1
37	199999001291	Bougie d'allumage	1
38	199999001376	Composants du cylindre	1
39	201999000685	Bras inférieur	2
40	201091000024	Taquet	2
41	207199900091	Goupille cylindrique	1
42	199037000037	Allumeur	1
43	207310100734	Vis	2
44	201999001212	Pare-vent	1
45	299999000412	Rondelle	1
46	202999001788	Tuyau d'entrée d'air	1
47	299999000246	Rondelle d'entrée d'air	1
48	199064000058	Carburateur	1
49	199999001415	Composant du bloc de filtre à air	1
49-1	202999001787	Support de filtre à air	1
49-2	202999001335	Planche de soupape d'étranglement	1
49-3	201999000961	Bouton à ressort	1
49-4	202003001658	Bouton	1
49-5	207310100322	Vis à tête à bride	2
49-6	202099000004	Bloc coulissant	1
49-7	201999000762	Ressort	1
50	302000003	Tubes	0
51	199121000011	primer bulb	1
52	207310100741	Vis	2
53	299999000360	Cloison du filtre à air	1

N°	Pièce #	Description	Qté
54	202030001576	Couvercle	1
55	202094000222	Tuyau	1
56	207310100738	Vis	6
57	207199900091	Goupille cylindrique	1
58	199999000116	Assemblage de bascule	2
59	299999000366	Joint de tête	1
60	207310100735	Vis	1
61	299999000048	Bloc coulissant	1
62	201058000226	Culasse	1
63	202030001559	Coque de couverture	1
64	202023000084	Embout-frein en caoutchouc	1
65	207310100744	Vis	2
66	R8202-830301	Rondelle	4
67	202017000068	Pare-choc	8
68	202024002341	Poignée avant	1
69	201999001199	Tube de support	2
70	207320100124	Écrou	10
71	201059000331	Support	1
72	202038000007	Protège-lame	1
73	201999001393	Tampon de friction	1
74	207310101121	Vis auto-taraudeuse	1
75	201045000188	Lame	2
76	201999001241	Glissière de lame	10
77	207059900005	Rondelle	11
78	207310100739	Vis	2
79	201059000254	Support	1
80	201999001245	Bloc d'huile de lame	1
81	202030001576	Capot de boîte de vitesses pour réduire la chaleur	1
82	201058000232	Couvercle de boîtier de vitesses	1
83	299999000370	Laine feutrée	1
84	201999001211	Tampon de friction	2
85	201053000006	Tige connectée	2
86	202999001494	Bague d'étanchéité	1
87	201004000300	Équipement de passivité	1
88	201026000288	Arbre de cric	1
89	202071000014	Bloc coulissant	1
90	201160000009	Disque d'entraînement	1
91	201006000030	Boîtier d'engrenage	1
92	201999000166	Embout de graissage	1
93	207310100691	Vis	3
94	207390100078	Palier 6001Z	2
95	207340100006	Bague de maintien	1
96	201004000299	Dispositif d'entraînement	1
97	207421000002	Vis	2
98	199999001083	Fil d'arrêt	1
99	199081000090	Câble d'alimentation	1
100	202090000219	Base de fixation	1
101	201999001343	Tube de support	2
102	207310100313	Vis auto-taraudeuse	3
103	207310100310	Vis auto-taraudeuse	4
104	202024002339	Manche à main	1
105	207019900458	Ressort de torsion	1
106	202999001759	Bras de contrôle	1
107	202004000892	Gâchette d'accélération	1
108	202071000028	Unité de contrôle	1
109	207019900456	Ressort	1
110	207180200023	Interrupteur à bascule	1
111	202024002340	Manche à main	1
112	202009000185	Set de coupe	1
113	208008000041	Clé	1
114	208008000040	Clé	1
115	202999001666	Bouteilles en plastique	1

GARANTIE

GARANTIE LIMITÉE À TROIS ANS

Garantie limitée de 3 ans sur tous les équipements à essence de la série Senix 4QL.

Ce produit Senix est garanti DURANT TROIS ANS à compter de la date d'achat d'origine, contre les défauts de matériaux ou de fabrication sur les outils. Le produit défectueux sera réparé gratuitement. * Cette garantie ne couvre pas l'usure normale des pièces et des composants tels que la chaîne de coupe, la ligne ou les lames, et cette garantie ne couvre pas les frais de transport du produit pour la garantie ou l'entretien.

La garantie est sujette aux conditions suivantes :

- La garantie s'applique à l'acheteur original au détail et n'est pas transférable *
 - Enregistrement de la garantie sur www.senixtools.com
 - L'outil n'a pas été utilisé incorrectement, abusé, négligé, altéré, modifié ou réparé par quiconque autre qu'un centre d'entretien autorisé.
 - Seuls les accessoires Senix authentiques ont été utilisés avec ou sur ce produit.
 - L'outil a été soumis à une usure normale
 - L'outil n'a pas été utilisé à des fins commerciales ou professionnelles
 - L'outil n'a pas été utilisé à des fins locatives
 - Cette garantie ne couvre que les défauts résultant d'une utilisation normale et ne couvre pas les dysfonctionnements, défaillances ou défauts résultant d'une utilisation incorrecte, d'un abus (surcharge du produit, exposition à l'eau ou à la pluie), d'une négligence ou d'un défaut d'installation, d'entretien ou de stockage.
- Pour localiser votre fournisseur de services Senix le plus proche, appelez gratuitement le 800-261-3981 ou envoyez-nous un e-mail sur service@senixtools.com.

Limitations supplémentaires

Toute garantie implicite accordée en vertu de la loi de l'État, y compris les garanties de qualité marchande ou d'adéquation à un usage particulier, est limitée à trois ans à compter de la date d'achat des outils électriques et des chargeurs et à sept ans à compter de la date d'achat des batteries. Le fabricant n'est pas responsable des dommages directs, indirects, accessoires ou consécutifs. Certains états et provinces n'autorisent pas les limitations sur la durée d'une garantie implicite et / ou n'autorisent pas l'exclusion ou la limitation des dommages accessoires, et dans ce cas, les restrictions décrites précédemment ne s'appliquent pas. Cette garantie vous donne des droits légaux spécifiques, et vous pouvez également avoir d'autres droits qui varient d'un état à l'autre ou d'une province à l'autre.

YAT USA décline toute responsabilité en matière de responsabilité civile résultant d'une utilisation abusive ou non conforme à une utilisation et une maintenance correctes de la machine telles que décrites dans le manuel d'instructions.

YAT USA n'est pas responsable des dommages directs, indirects, accessoires ou consécutifs.

Après l'achat, le fabricant recommande un entretien approprié de la machine et de lire le manuel d'instructions avant d'utiliser la machine.

* Un reçu d'achat original peut être exigé comme preuve d'achat.

Pour le service à la clientèle, contactez-nous gratuitement au 1-800-261-3981 ou sur Senixtools.com.

YAT USA, Inc. 6441 Hendry Road, Suite A, Charlotte, NC 28269